

ASPEED 2
PROFESSIONAL

GUARANTEED

3

YEARS

PROFESSIONAL

ISTRUZIONI D'USO
INSTRUCTION MANUAL
MONTAGE-UND GEBRAUCHSAWEISUNG
MANUEL D'INSTRUCTIONS
MANUAL DE INSTRUCCIONES





ASPIRATORE ASPEED 2

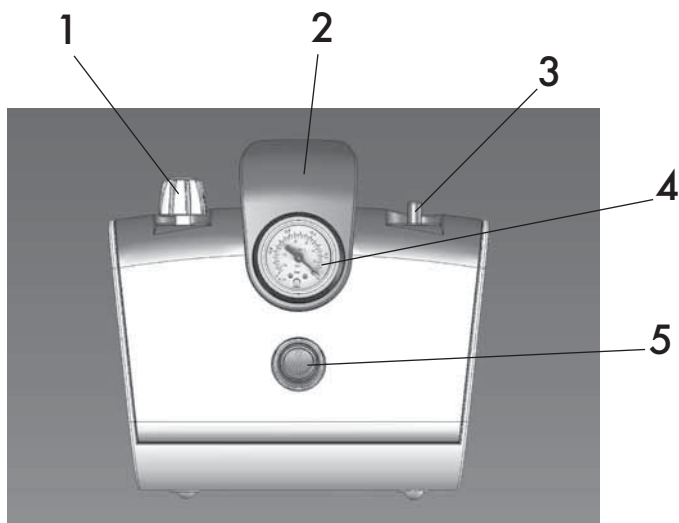

1. Regolatore di vuoto
2. Maniglia di trasporto
3. Portagomma
4. Vuotometro
5. Interruttore generale

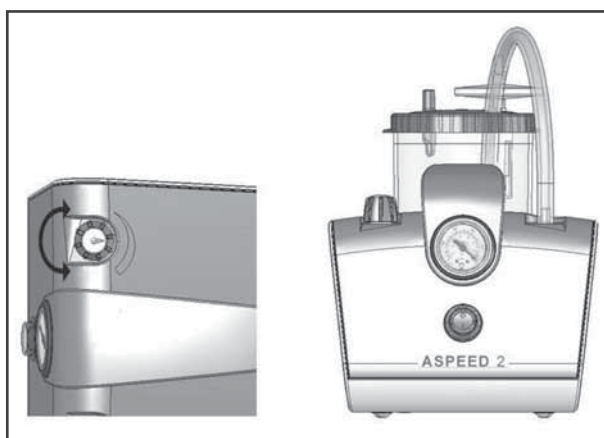

3A HEALTH CARE S.R.L.

Tel.+39 030.9133177 - Fax.+39 030.9919114

www.3-a.it - info@3-a.it

Lonato - 25017 - Brescia - Italy

MANUALE D'USO E MANUTENZIONE

CARATTERISTICHE TECNICHE

Elettrocompressore a pistone con protettore termico

Versione pompa singola: apparecchio basso flusso, alto vuoto

Versione doppia pompa: apparecchio alto flusso, alto vuoto

Fusibile: T1,6A – 250V

Tensione di alimentazione versione pompa singola: **230V ~ 50Hz 150VA**

Tensione di alimentazione versione doppia pompa: **230V ~ 50Hz 70VA**

Livello di vuoto regolabile: **0 ÷ -0,85 bar (85 kPa)**

Portata aria versione pompa singola: **15 l/min.**

Portata aria versione doppia pompa: **22 l/min.**

Dimensioni: **196 x 357 x 185(H) mm**

Peso versione pompa singola: **2,5 kg**

Peso versione doppia pompa: **3,2 kg**

Rumorosità: **55 dBA**

Classe di rischio secondo la Direttiva 93/42/EEC: **IIa**

Condizioni di esercizio: **Temperatura min. 0 °C max 40 °C** – Umidità aria: **min. 10% max 95%**

Condizioni di conservazione: **Temperatura min. -10 °C max 50 °C** – Umidità aria: **min. 10% max 95%**

Pressione atmosferica di esercizio/conservazione: **min. 690 hPa max 1060 hPa**



Apparecchio di tipo B



Attenzione leggere attentamente le istruzioni d'uso!



Apparecchio di classe II



Interruttore generale acceso



Interruttore generale spento



Corrente alternata



Non utilizzare l'apparecchio mentre si fa il bagno o la doccia



Monouso



Fusibile di protezione

Ciclo di funzionamento: **Uso continuo**

Grado di protezione: **IP20**

CE0434

Conforme alla Direttiva 93/42/EEC

Norme di riferimento applicate: **EN 10079 -1, EN 60601-1, EN 60601-1-2**

L'aspiratore ASPEED 2 è un apparecchio professionale adatto per uso ambulatoriale e domiciliare specifico per aspirare secreti. È dotato di regolatore di vuoto (1), vuotometro (4), vaso da 1000 cc. con dispositivo di protezione da ingresso di liquido nella pompa aspirante, che interrompe il flusso di aspirazione. È esente da lubrificazione, maneggevole, semplice all'uso, affidabile, resistente e silenzioso. L'aspiratore ASPEED 2 è corredato dai seguenti accessori 3A: Vaso da 1000 cc. con dispositivo di protezione, cavo di alimentazione, tubo di collegamento in silicone sterilizzabile Ø 6x12 corto, tubo di collegamento in silicone sterilizzabile Ø 6x12 lungo, cannula **sterile e monouso**, regolatore manuale **sterile e monouso**, sacca monouso, filtro antibatterico **monouso**.

N.B.: Utilizzare solo accessori originali 3A.



AVVERTENZE IMPORTANTI

Questo è un dispositivo medico e deve essere utilizzato dietro prescrizione medica. Deve essere fatto funzionare come indicato sul presente manuale di istruzioni d'uso. È importante che l'operatore legga e comprenda le informazioni per l'uso e la manutenzione dell'unità. Contattare il Vostro rivenditore di fiducia per qualsiasi domanda. CONTAMINAZIONE MICROBICA: in presenza di patologie con rischi di infezione e contaminazione microbica, si consiglia un uso personale degli accessori (consultare il proprio medico).

Il costruttore compie ogni sforzo necessario affinché ogni prodotto sia dotato della più alta qualità e sicurezza, tuttavia come per ogni apparecchio elettrico, bisogna sempre osservare fondamentali norme di sicurezza:

- I bambini e le persone non autosufficienti devono sempre utilizzare l'apparecchio sotto stretta supervisione di un adulto capace di intendere e di volere, che abbia letto il presente manuale.
- Questo dispositivo deve essere destinato esclusivamente all'uso per cui è stato progettato ovvero come aspiratore per uso ambulatoriale e domiciliare, eventuali altri usi sono da considerarsi impropri e pericolosi ed il fabbricante non può essere ritenuto responsabile.
- Non utilizzare mai adattatori per tensioni di alimentazione diverse da quella riportata sull'etichetta, dati di targa posta sul retro dell'apparecchio.
- Tenere il cavo lontano da superfici calde.
- Apparecchio non adatto all'uso in presenza di miscela anestetica infiammabile con aria, o con ossigeno, o con protossi do di azoto.
- Non maneggiare mai la spina del cavo di alimentazione con le mani bagnate, e non utilizzare l'apparecchio mentre si fa il bagno o la doccia.
- Non lasciare mai l'apparecchio vicino all'acqua, non lo immergete in alcun liquido, non lo bagnate, se per caso dovesse succedere, staccare immediatamente la spina dalla presa di corrente prima di afferrarlo. Non lo utilizzate se la spina o il cavo di alimentazione sono deteriorati o bagnati (inviarli immediatamente dal proprio rivenditore di fiducia).
- Apparecchio con involucro non protetto contro la penetrazione di liquidi.
- Staccare sempre la spina di alimentazione immediatamente dopo l'uso.
- La manutenzione e/o le riparazioni devono essere effettuate solo da personale autorizzato. Riparazioni non autorizzate annullano la garanzia.
- Accertarsi che i collegamenti e la chiusura del vaso siano effettuati con cura onde evitare perdite di aspirazione.
- Non rovesciare il vaso mentre è collegato all'apparecchio in funzione, in quanto il liquido va a contatto diretto con il filtro antibatterico idrofobico e blocca immediatamente l'aspirazione; nel caso dovesse succedere, provvedere con lo svuotamento del vaso e con la sostituzione del filtro antibatterico.
- L'apparecchio è equipaggiato di un fusibile di sicurezza, posto all'interno dell'apparecchio, nel caso si volesse sostituirlo, **prima di tale operazione togliere la spina di alimentazione.**
- La cannula ed il comando manuale del flusso aspirato sono prodotti **sterili e monouso**: devono essere sostituiti dopo ogni applicazione. Controllare la data di scadenza sulla confezione originale della cannula e del comando manuale del flusso aspirato e verificare l'integrità della confezione sterile.
- Il filtro antibatterico è un dispositivo **monouso** e deve essere sostituito dopo ogni applicazione.
- Prima di ogni utilizzo eseguire le operazioni di pulizia e disinfezione come riportato nel paragrafo "Operazioni di pulizia e disinfezione" del presente manuale di istruzioni.
- Apparecchio non protetto contro gli spruzzi.



ISTRUZIONI PER L'USO

Prima di ogni utilizzo accertarsi che tutti gli accessori siano perfettamente puliti secondo le istruzioni indicate nelle "OPERAZIONI DI PULIZIA E DISINFEZIONE".

1. Collegare l'apparecchio come indicato in figura.
2. Tramite il regolatore di vuoto (1) è possibile predisporre il valore di depressione desiderato (bar). Ruotando la manopola verso il "+" si ottiene maggior vuoto e ruotando verso il "-" si ottiene minor valore di vuoto; detti valori sono leggibili sul vuotometro (4).
3. Mettere in funzione l'apparecchio azionando l'interruttore in posizione "I" (ON) (5).
4. Terminata l'applicazione, spegnere l'apparecchio, staccare il cavo di alimentazione dalla presa di corrente e provvedere alle operazioni di pulizia come illustrato al paragrafo "OPERAZIONI DI PULIZIA E DISINFEZIONE".
5. Vaso di raccolta secreti da 1000cc.

Il flacone di raccolta da 1000cc in dotazione con l'aspiratore può essere utilizzato in due modalità: come vaso di raccolta sterilizzabile oppure come vaso di raccolta con sacca monouso.

Vaso di raccolta secreti sterilizzabile

Il filtro antibatterico va inserito direttamente nel coperchio del vaso. Non utilizzare l'aspiratore senza filtro antibatterico perché diventa pericoloso per il paziente dal punto di vista batteriologico. Il vaso di raccolta viene fornito con valvola di troppo pieno, tappo e vaso in materiale trasparente (policarbonato). Il tappo prevede il diretto inserimento del filtro antibatterico, che può avvenire solamente sul foro denominato VACUUM. Il filtro antibatterico svolge anche la funzione di proteggere il circuito d'aspirazione da eventuali agenti contaminanti aspirati durante l'uso. Tutti i componenti del vaso possono essere sterilizzati con sistema convenzionale in autoclave ad una temperatura massima di 121°C, oppure mediante bollitura per 10 minuti. Si consiglia di sostituire il vaso completo ogni 30 cicli di sterilizzazione. Non rovesciare il vaso durante l'utilizzo per evitare l'intervento della valvola antiriflusso; se ciò dovesse accadere spegnere l'aspiratore e staccare il tubo connesso al filtro antibatterico. Non utilizzare mai l'aspiratore senza vaso di raccolta secreti e/o senza filtro antibatterico.

Connessione: collegare una estremità del tubo in silicone sterilizzabile corto al portagomma del filtro antibatterico e quest'ultimo inserirlo nella presa "VACUUM" del tappo blu; l'altra estremità connetterla alla presa "INLET" dell'aspiratore. Collegare una estremità del tubo in silicone sterilizzabile lungo alla presa "PATIENT" del tappo blu. Sull'altra estremità collegare il regolatore manuale sterile monouso e a quest'ultimo collegare la cannula sterile monouso.

Vaso di raccolta secreti con sacca monouso. L'aspiratore può essere utilizzato con il vaso di raccolta secreti trasparente riutilizzabile da 1000cc, e con la sacca monouso in dotazione. In questo caso il filtro antibatterico è integrato nella sacca monouso per cui il filtro antibatterico e il tappo blu con valvola non vanno utilizzati. Il filtro integrato nella sacca svolge anche la funzione di impedire il riflusso dei liquidi aspirati verso l'aspiratore, quando si è completamente riempita, o inavvertitamente sia stato rovesciato l'aspiratore. In questo caso per ripristinare il funzionamento del dispositivo è necessario provvedere alla sostituzione della sacca monouso. Per le operazioni di pulizia e disinfezione dei tubi e del flacone sterilizzare le singole parti in autoclave ad una temperatura massima di 121 °C, oppure mediante bollitura per 10 minuti. La sacca è di tipo monouso e va sostituita sempre al termine d'ogni utilizzo. La sacca deve essere completamente inserita nel vaso per evitare eventuali perdite di vuoto.

N.B.: Depressione massima di utilizzo della sacca monouso: -0.75 bar.

Connessione: collegare una estremità del tubo in silicone sterilizzabile corto al portagomma di colore giallo (VACUUM) del tappo e l'altra estremità alla presa "INLET" dell'aspiratore. Collegare una estremità del tubo in silicone sterilizzabile lungo al portagomma di colore rosso (PATIENT) e sull'altra estremità collegare il regolatore manuale sterile monouso e la cannula sterile monouso. **N.B.: utilizzare solo la sacca monouso Meditea da 1 lt. codice M043002/A.**

OPERAZIONI DI PULIZIA E DISINFEZIONE

N.B.: Se si utilizzano disinfettanti chimici, seguire strettamente le istruzioni del fabbricante.

- La cannula, il comando manuale del flusso aspirato sono prodotti sterili monouso e devono essere sostituiti dopo ogni applicazione.
- Il filtro antibatterico monouso deve essere sostituito dopo ogni applicazione.
- Non lavare mai l'apparecchio sotto acqua o per immersione; pulire il rivestimento esterno dell'apparecchio utilizzando solo un panno inumidito con detergente (non abrasivo).

CONTROLLO PERIODICO PER LA SICUREZZA DEL DISPOSITIVO

ASPEED 2 non necessita di manutenzione e/o lubrificazione, occorre tuttavia effettuare alcune semplici verifiche prima di ogni utilizzo:

- Controllare l'integrità della scocca e del cavo di alimentazione.
- Chiudere con un dito il connettore di aspirazione verificando che il livello di vuoto raggiunga 0,80±0,85 bar.
- Verificare che non si sentano rumori fastidiosi che potrebbero evidenziare un malfunzionamento.
- Controllare che la gabbia sia posizionata correttamente all'interno del proprio alloggiamento. Essa cioè, deve essere in asse al foro di aspirazione del tappo in modo tale che la valvola del galleggiante lo possa ostruire nel momento in cui il liquido aspirato fosse in eccesso rispetto al massimo quantitativo assimilabile dal vaso.
- Controllare che il galleggiante sia montato nella posizione corretta e che sia libero di scorrere all'interno della gabbia (sporizia o incrostazioni possono ostacolare il movimento). La figura sottostante illustra come inserire nella maniera corretta il galleggiante nella gabbia.



SCHEMI DI COLLEGAMENTO VERSIONE SACCA MONOUSO E
VERSIONE VASO STERILIZZABILE



VERSIONE VASO STERILIZZABILE

VERSIONE SACCA MONOUSO

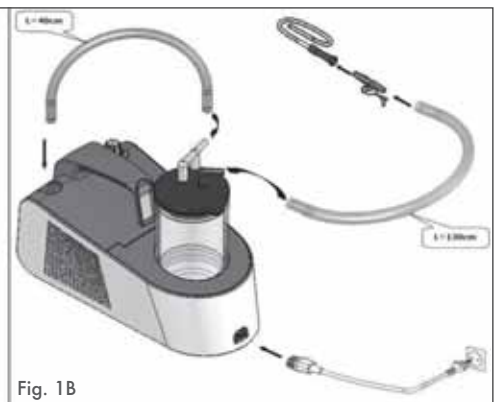
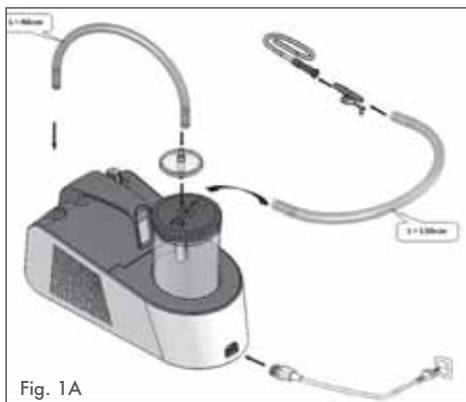

Problemi, Cause e Soluzioni

PROBLEMI	POSSIBILI CAUSE	SOLUZIONI
Rumorosità eccessiva	Pompa danneggiata od ostruzioni nel circuito d'aspirazione interno	Inviare al servizio assistenza
L'unità si accende ma non aspira	- Pompa danneggiata - Regolatore di vuoto totalmente aperto. Tubi di connessione staccati e/o mal connessi, tubi di connessione guasti. Flacone non in posizione verticale, pieno o valvola di troppo pieno difettosa. probabile ostruzione del circuito idraulico interno all'unità	- Inviare al servizio assistenza - Verificare la posizione del regolatore di vuoto. Verificare le connessioni e l'integrità dei tubi. Posizionare il flacone in posizione verticale, verificare la valvola di troppo pieno (bloccata) e/o sostituire il flacone. Sostituire i tubi al silicone
Non è possibile regolare il valore di vuoto	Danneggiamento del circuito idraulico interno o occlusione dei tubi di raccordo all'unità di aspirazione	Inviare al centro assistenza
Azionando il dispositivo interviene sempre il fusibile di protezione	Probabile pompa danneggiata od in corto circuito	Inviare al centro assistenza
Il vuotometro non funziona	Penetrazione di liquidi nel circuito pneumatico	Inviare al centro assistenza

Nota: In presenza d'anomalie, malfunzionamenti diversi da quelli elencati nella tabella sopra, rivolgersi sempre e solamente ai centri d'assistenza autorizzati.

CERTIFICATO DI GARANZIA

Valevole 36 mesi dalla data di acquisto

CONDIZIONI DI GARANZIA

- L'apparecchio è garantito 36 mesi dalla data di acquisto contro qualsiasi difetto derivato dai materiali o dalla costruzione, a condizione che questi non abbia subito manomissioni da parte del cliente o da personale non autorizzato.
- La garanzia copre la sostituzione o la riparazione dei componenti relativi alla costruzione.
- Sono esclusi dalla presente garanzia le parti soggette a naturale usura, i danni derivati da usi impropri, da cadute, dal trasporto, dalla mancata manutenzione o comunque da cause non attribuibili al costruttore.
- 3A Health care S.r.l. declina ogni responsabilità per eventuali danni, diretti od indiretti, derivanti da un uso improprio o sconosciuto del prodotto.
- In caso di guasto l'apparecchio, adeguatamente pulito e impacchettato, deve essere inviato dal Vostro rivenditore di fiducia allegando il presente certificato di garanzia debitamente compilato e lo scontrino fiscale o fattura d'acquisto; diversamente la garanzia non sarà ritenuta valida e l'importo della prestazione conseguentemente addebitato.
- Le spese di spedizione e riconsegna dell'apparecchio sono a carico del cliente.
- 3A Health Care S.r.l. non risponde di ulteriori estensioni del periodo di garanzia assicurate da terzi.

ATTENZIONE: LA GARANZIA E' VALIDA SOLO SE COMPILATA INTERAMENTE E MUNITA DI SCONTRINO FISCALE/FATTURA.

MOD.: ASPEED 2

LOTTO: _____ NUMERO DI SERIE: _____

DIFETTO RISCOINTRATO: _____

ASPEED 2 ASPIRATOR

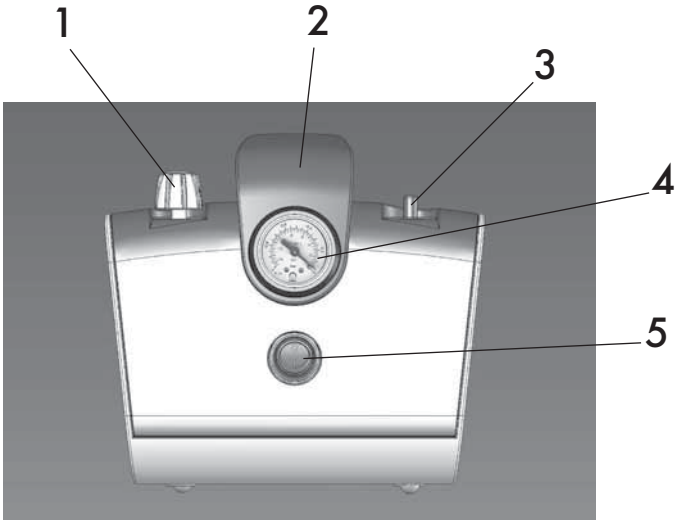

1. Vacuum regulator
2. Transportation handle
3. Rubber holder
4. Vacuum gauge
5. Main switch

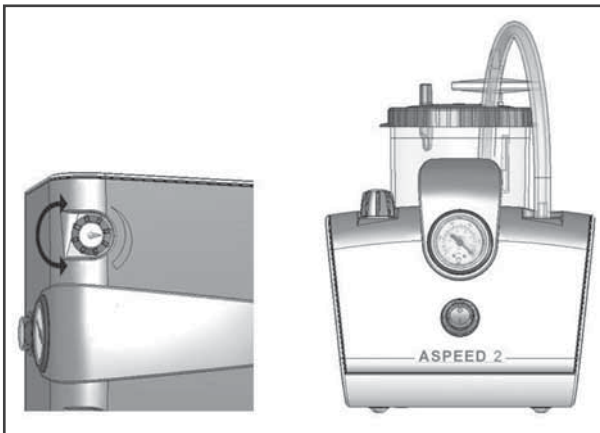

3A HEALTH CARE S.R.L.

Tel.+39 030.9133177 - Fax.+39 030.9919114

www.3-a.it - info@3-a.it

Lonato - 25017 - Brescia - Italy

USE AND MAINTENANCE MANUAL



TECHNICAL SPECIFICATIONS

Piston electric-compressor, with thermal protection
Single puma version: low flow, high vacuum device
Dual pump version: high flow, high vacuum device
Fuse: T1,6A – 250V

Supply voltage, single pump version: **230V ~ 50Hz 150VA**

Supply voltage, dual-pump version: **230V ~ 50Hz 70VA**

Adjustable void level: **0 ± -0,85 bar (85 kPa)**

Air supply, single pump version: **15 l/min.**

Air supply, dual-pump version: **22 l/min.**

Size: **196 x 357 x 185(H) mm**

Weight, single pump version: **2,5 kg**

Weight, dual pump version: **3,2 kg**

Noise: **55 dBA**

Class of risk according to the 93/42/EEC directive: **Ila**

Operation conditions: **Temperature min. 0°C max 40°C** – Air humidity: **min. 10% max 95%**

Preservation conditions: **Temperature min. -10°C max 50°C** – Air humidity: **min. 10% max 95%**

Operation/preservation atmospheric pressure: **min. 690 hPa max 1060 hPa**

 BF-Type device

 Read the instructions for use carefully!

 Class II device

 Main switch on

 Main switch off

 AC

 Do not use this device in the bathtub or in the shower

 Single use

 Safety fuse

Operation cycle: **Continuous use**

Protection category: **IP20**

CE0434 Compliant with the 93/42/EEC Directive

Reference standards applied: **EN 10079 -1, EN 60601-1, EN 60601-1-2**

The ASPEED2 aspirator is a professional device suitable for home and outpatient use, specific for secretion-aspiration. It is equipped with Vacuum regulator (1), vacuum gauge (4), 1000 cc pots. with protection device, for the liquid intake on the suction pump, that interrupts the suction flow. It is lubrication-free, handy, easy to use, reliable, sturdy and quiet. The ASPEED 2 aspirator is supplied with the following 3A accessories: 1000 cc. pot with protection device, power supply cable, connection tube in sterilisable silicon Ø 6x12 short, connection tube in sterilisable silicon Ø 6x12 long, sterile and single usepipe, sterile and single use manual regulator, single use bag, Single use antibacterial filter.

Note: Use original 3A accessories ONLY.



IMPORTANT WARNINGS

This is a medical device and it must be used only upon medical prescription. It must be used as described in this instruction manual. The user must read and understand in full the information regarding the use and maintenance of the unit. For any question, do not hesitate to contact your preferred retailer. MICROBIAL CONTAMINATION: due to pathologies with risk of microbial infection and contamination a personal use of the accessories is recommended (ask your physician). **

The manufacturer does anything possible to provide a product equipped with the highest quality and safety features, although, being it an electric device, some fundamental safety directions must be observed:

- Kids and non self-sufficient people must always use the device under strict supervision of a competent adult in his full-capacity and who has read and understood this manual.
- This device must only be used for its intended purpose: aspirator for outpatient and domestic use; any other use is considered improper and dangerous and the manufacturer cannot be held responsible for any consequence of misuse.
- Never use adapters for voltages different from the voltage indicated on the data label on the back of the device.
- Keep the cable away from hot surfaces.
- This device is not suitable for use in presence of anaesthetic blend inflammable with air, oxygen, or nitrous oxide.
- Never handle the power supply cable plug with wet hands, and never use the device in the bath tub or in the shower. **
- Never leave the device near water, never immerse it in any liquid, never wet it, if it gets wet immediately unplug it from the power supply socket before touching it. Do not use the device if the plug or the power supply cable are worn or wet (immediately send it to your preferred retailer).
- The device is not watertight.
- Always unplug the power supply cable immediately after use.
- Maintenance and/or repair must be carried out only by authorised personnel. Non-authorised repairs void the warranty.
- Do not turn over the pot while it is connected to the device in function, since the liquid would come into contact with the hydro phobic antibacterial filter, immediately blocking suction; in case this happens, empty the pot and replace the antibacterial filter.
- The device is equipped with a safety fuse, mounted inside the device, in case you wish to replace it, unplug the device before proceeding.
- The pipe and the manual control of the flow are sterile and single-use products: they must be replaced after each application. Check the expiration date on the original packaging of the pipe and the suction flow manual control and verify the integrity of the sterile packaging.
- The antibacterial filter is a single-use device and it must be replaced after each application.
- Before each use always perform the cleaning and disinfecting operations as mentioned in the paragraph "Cleaning and disinfecting operations" of this instructions manual.
- Device not protected against splashes.



INSTRUCTION FOR USE

Before each use, verify that all the accessories are perfectly clean in accordance with the instructions of the section "CLEANING AND DISINFECTING OPERATIONS".

1. Connect the device as shown in figure.
2. With the vacuum regulator (1) you can set the depression value (bar). depression - check Rotate the knob towards "+" to increase the vacuum and rotate it towards "-" to decrease it, the values can be read on the vacuum gauge (4).
3. Turn the device on by putting the switch on the "I" position (ON) (5).
4. After the application turn off the device and unplug the cable from the power supply socket and carry out the cleaning and disinfecting operations as described in the "CLEANING AND DISINFECTING OPERATIONS" paragraph.
5. **1000 cc Secretion collection pot.**

The 1000 cc collection pot provided with the aspirator can be used in two ways. as sterilisable collection pot, or as collection pot with single use bag.

Sterilisable secretion collection pot

The antibacterial filter must be inserted directly in the pot's lid. Never use the aspirator without the antibacterial filter, since it is very dangerous for the patient. The collection pot is supplied with overflow valve, lid and pot in a see through material (polycarbonate). The antibacterial filter must be placed directly in the lid, only on the hole called VACUUM. The antibacterial filter protects the suction circuit from possible contaminants sucked during use. All the components of the pot can be conventionally sterilised in autoclave at a maximum temperature of 121°C, or by boiling them for 10 minutes. We recommend to replace the whole pot every 30 sterilisation cycles. Do not turn over the pot during use to prevent the backflow valve from being activated; if this happens turn off the aspirator and remove the tube connected to the antibacterial filter. Never use the aspirator without the secretion collection pot and/or without the antibacterial filter.

Connection: connect one end of the short sterilisable silicon tube to the rubber holder of the antibacterial filter and put the latter in the "VACUUM" input of the blue lid, connect the other end to the "INLET" input of the aspirator. Connect one end of the sterilisable silicon tube to the "PATIENT" input of the blue lid; connect the sterile single-use manual regulator to the other end and connect the single-use sterile pipe to the regulator.

Secretion collection pot with single-use bag. The aspirator can be used with the 1000 cc re-usable transparent secretion collection pot and with the single-use bag supplied. In this case the antibacterial filter is integrated in the single-use bag, therefore the antibacterial filter and the blue lid with the valve should not be used. The filter embedded in the bag, also prevents the reflux of the liquids sucked towards the aspirator when it is full, or when it is inadvertently turned over. In this case to restore the device to normal operation, the single-use bag shall be replaced. For the cleaning and disinfecting the vial, sterilise the single parts in autoclave at a maximum temperature of 121°C, or by boiling them for 10 minutes. The bag is single-use and it **MUST** be replaced after each use. The bag must always fully inserted in the pot to avoid vacuum loss.

Note: Maximum use depression of the single-use bag: -0.75 bar.

Connection: connect one end of the short sterilisable silicon tube to the yellow rubber holder (VACUUM) of the lid and the other end to the "INLET" input of the aspirator. connect one end of the long sterilisable silicon tube to the red rubber holder (PATIENT) and connect the sterile single-use manual regulator and the single-use sterile pipe to the other end.

Note: only use single-use 1 lt Meditea bag, code: M043002/A.

CLEANING AND DISINFECTING OPERATIONS

Note: If you are using chemical disinfectants, strictly follow the manufacturer's directions.

- The pipe, the suction flow manual control are sterile single-use products and they must be replaced after each application.
- The antibacterial filter is a sterile single-use product and it must be replaced after each application.
- Never wash the device under the water or immersing it in the water, clean the external cover of the device with a soft cloth dampened with some (non abrasive) detergent.

PERIODICAL CHECK FOR THE SAFETY OF THE DEVICE

ASPEED 2 does not need maintenance and/or lubrication, although it is required to perform some simple checks before each use:

- Check the integrity of the shell and the power supply cable.
- Using a finger, close the suction connector and verify that the vacuum level reaches 0.80÷0.85 bar.
- Verify that there is no disturbing noise that may be the symptom of a malfunction.
- Check that the cage is correctly positioned inside its housing. It must be aligned with the suction hole of the lid, so the valve of the float can obstruct it when the sucked liquid is too much against the maximum quantity that can be assimilated by the pot.
- Check that the float is mounted in the right position and that it is free to slide inside the cage (dirt and deposits can obstruct its movement). The picture below shows how to properly put the float in the cage.

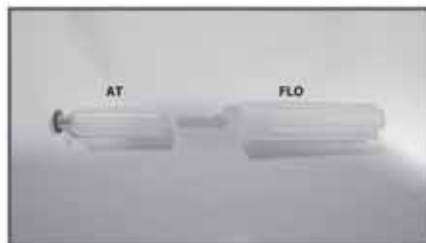

CONNECTION SCHEME FOR THE SINGLE USE BAG VERSION AND THE STERILISABLE POT VERSION



STERILISABLE POT VERSION

SINGLE-USE BAG VERSION

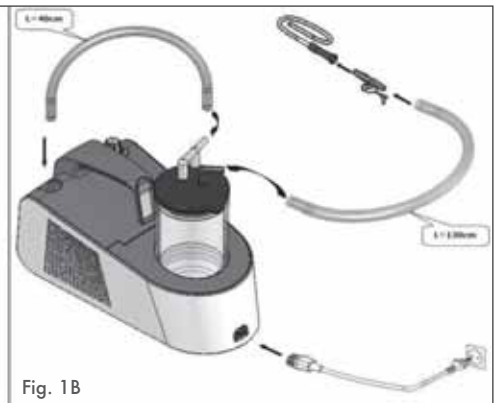
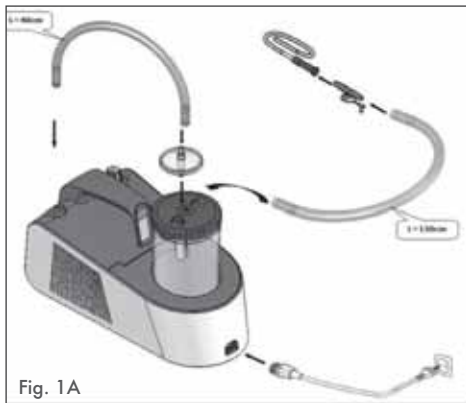

Problem, Causes and Troubleshooting

PROBLEMS	POSSIBLE CAUSES	TROUBLESHOOTING
Excessive noise	Damaged pump or obstructions in the internal suction duct	Send to the customer care service
The unit turns on but it does not suck	- Damaged pump - Vacuum regulator fully open. Connection tubes unplugged and/ or not connected properly, damaged connection tubes. Vial in a non-vertical position, full or defective overflow valve; possible obstruction of the internal hydraulic circuit of the unit	- Send to the customer care service - Check the position of the vacuum regulator. Check the integrity of the tubes and their connections. Put the vial in a vertical position, check the overflow valve (blocked) and/or replace the vial. Replace the silicon tubes
The vacuum value cannot be adjusted	Damage to the internal hydraulic circuit or obstruction of the connection tubes to the aspiration unit	Send to the customer care
The protection fuse is activated any time the device is turned on	Pump damaged or in short circuit.	Send to the customer care
The vacuum gauge does not work	Liquids penetrating in the pneumatic circuit	Send to the customer care

Note: In case of anomalies, malfunctions and/or problems different from the ones listed above, always contact only authorised assistance centres.

WARRANTY

Valid for 36 months since the date of purchase

WARRANTY CONDITIONS

- The device is guaranteed for 36 months from the date of purchase against any manufacturing or material flaws, as long as it has not been altered by the client or non-authorized personnel.
- The warranty covers the replacement or the repair of the construction components.
- This warranty does not cover those parts subject to normal wear, the damage caused by misuse, falling, transport, lack of maintenance, or any other cause that cannot be imputed to the manufacturer.
- 3A Health Care S.r.l declines any responsibility for direct or indirect damage due to misuse.
- In case of failure, the device, properly cleaned and packaged, must be immediately sent to your preferred retailer, attaching this warranty certificate, filled-in as required, along with the receipt or the purchase invoice; otherwise the warranty will be considered void and the repair will be charged.
- The shipping costs must be borne by the customer.
- 3A Health Care S.r.l is not responsible for further warranty extensions provided by third parties.

ATTENTION: THE WARRANTY IS VALID ONLY IF IT HAS BEEN COMPLETELY FILLED IN AND IF IT IS COMPLETE WITH RECEIPT/PURCHASE INVOICE.

MOD.: ASPEED 2

BATCH: _____ SERIAL NUMBER: _____

DEFECT FOUND: _____

ASPIRATOR ASPEED 2

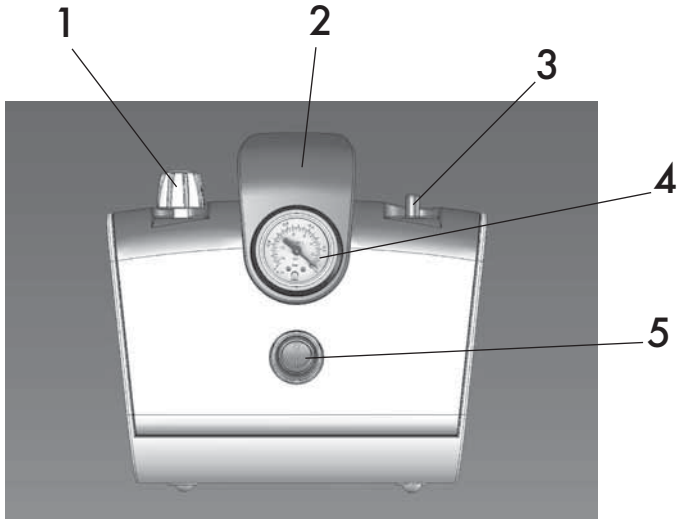

1. Vakuumregler
2. Tragegriff
3. Schlauchanschlussstück
4. Vakuummessgerät
5. Hauptschalter

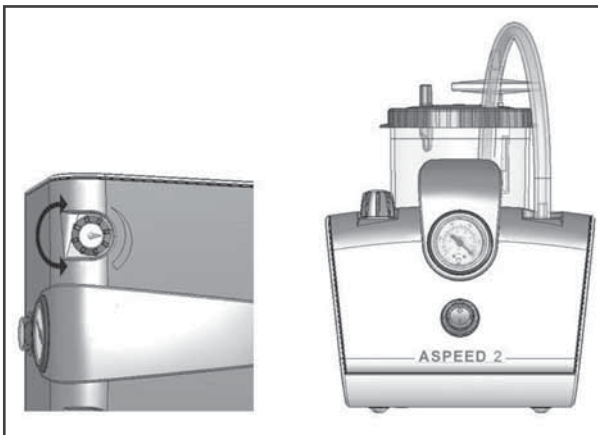

 **3A HEALTH CARE S.R.L.**

Tel. +39 030.9133177 - Fax. +39 030.9919114

www.3a.it - info@3a.it

Lonato - 25017 - Brescia - Italy

BEDIENUNGS - UND WARTUNGSHANDBUCH

TECHNISCHE DATEN

Elektrischer Kolbenkompressor mit Wärmeschutzschalter

Ausführung mit einer Pumpe: Gerät mit niedrigem Durchfluss, hohem Vakuum
Ausführung mit doppelter Pumpe: Gerät mit hohem Durchfluss, hohem Vakuum
Sicherung: T1,6A – 250V

Versorgungsspannung Ausführung mit einer Pumpe: **230V ~ 50Hz 150VA**

Versorgungsspannung Ausführung mit doppelter Pumpe: **230V ~ 50Hz 70VA**

Einstellbares Vakuum: **0 ÷ -0,85 bar (85 kPa)**

Luftdurchsatz Ausführung mit einer Pumpe: **15 l/min.**

Luftdurchsatz Ausführung mit doppelter Pumpe: **22 l/min.**

Abmessungen: **196 x 357 x 185(H) mm**

Gewicht Ausführung mit einer Pumpe: **2,5 kg**

Gewicht Ausführung mit doppelter Pumpe: **3,2 kg**

Schallpegel: **55 dBA**

Gefährdungsklasse gemäß Richtlinie 93/42/EWG: **IIa**

Betriebsbedingungen: **Temperatur min. 0 °C max 40 °C – Luftfeuchte: min. 10% max 95%**

Lagerbedingungen: **Temperatur min. -10 °C max 50 °C – Luftfeuchte: min. 10% max 95%**

Normaler Luftdruck für Betrieb/Lagerung: **min. 690 hPa max 1060 hPa**



Gerät Typ Bf



Achtung! Lesen Sie die Gebrauchsanweisungen aufmerksam durch.



Gerät Klasse II



Hauptschalter EIN



Hauptschalter AUS



Wechselstrom



Verwenden Sie dieses Gerät keinesfalls während Sie duschen oder baden.



Zur einmaligen Verwendung



Sicherung

Betriebszyklus: **Dauerbetrieb**

Schutzart: **IP20**

CE0434

Entspricht der Richtlinie 93/42/EWG

Angewandte Bezugsnormen: **EN 10079 -1, EN 60601-1, EN 60601-1-2**

Der Aspirator ASPEED 2 ist ein professionelles Gerät zur Absaugung von Sekreten; er eignet sich zur Anwendung in der Arztpraxis und zu Hause. Das Gerät ist mit einem Vakuumregler (1), einem Vakuummessgerät (4), Behältern je 1000 cc und einer Schutzvorrichtung gegen das Eintreten von Flüssigkeit in die Saugpumpe ausgestattet, die den Saugstrom unterbricht.

Das Gerät bedarf keiner Schmierung, ist handlich, einfach zu gebrauchen, zuverlässig, beständig und geräuscharm. Der Aspirator ASPEED 2 ist mit folgenden 3A-Zubehörteilen ausgestattet: Gefäß mit 1000 cc mit Schutzvorrichtung, Stromkabel, kurzem Anschlusschlauch aus sterilisierbarem Silikon Ø 6x12, langem Anschlusschlauch aus sterilisierbarem Silikon Ø 6x12, **steriler Einwegkanüle**, manuellem, **sterilem Einwegregler**, **Einwegbeutel**, **Einweg-Bakterienfilter**.

MERKE: Verwenden Sie nur Original-3A-Zubehörteile.



WICHTIGE WARNHINWEISE

Dieses Gerät ist ein Medizinprodukt und darf nur in Folge von ärztlicher Verschreibung verwendet werden. Das Gerät muss laut Angaben in dieser Bedienungsanleitung betrieben werden. Es ist wichtig, dass der Bediener die Informationen für den Gebrauch und die Wartung des Geräts durchliest und versteht. Wenden Sie sich bei eventuellen Unklarheiten an Ihren Händler. **MIKROBIOELLE KONTAMINATION:** Bei Krankheiten mit mikrobiologischem Infektions- und Kontaminationsrisiko ist ein streng individueller Gebrauch der Zubehörteile empfehlenswert (bitten Sie Ihren Arzt um Rat).

Der Hersteller unternimmt sämtliche Anstrengungen, damit jedes Produkt höchste Qualität und Sicherheit aufweist, wobei aber wie bei allen elektrischen Geräten grundlegende Sicherheitsvorschriften zu beachten sind:

- Kinder und pflegebedürftige Personen dürfen das Gerät nur unter strenger Überwachung durch einen zurechnungsfähigen Erwachsenen, der dieses Handbuch durchgelesen haben muss, verwenden.
- Dieses Gerät darf ausschließlich für den geplanten Gebrauch verwendet werden, d. h. als Aspirator in der Arztpraxis oder zu Hause. Eventuelle andere Anwendungen sind als unsachgemäß und gefährlich anzusehen, wonach der Hersteller für eventuelle Folgen eines sachwidrigen Gebrauchs nicht verantwortlich ist.
- Verwenden Sie niemals Adapter für andere Versorgungsspannungen als am Typenschild an der Geräterückseite angegeben.
- Halten Sie das Kabel von heißen Flächen entfernt.
- Das Gerät eignet sich nicht in Anwesenheit von mit Luft, Sauerstoff oder Stickstoffmonoxid entzündlichen Anästhesiemischungen.
- Fassen Sie den Stecker des Stromkabels nie mit nassen Händen an und verwenden Sie dieses Gerät keinesfalls während Sie duschen oder baden.
- Lassen Sie das Gerät nie in der Nähe von Wasser stehen, tauchen Sie es in keine Flüssigkeit ein, machen Sie es nicht nass. Sollte dies hingegen der Fall sein, ziehen Sie den Stecker unverzüglich aus der Steckdose bevor Sie das Gerät anfassen. Verwenden Sie das Gerät nicht, wenn der Stecker oder das Stromkabel beschädigt oder nass sind (übergeben Sie es unmittelbar an Ihren Händler).
- Das Gerätegehäuse ist nicht gegen das Eintreten von Flüssigkeiten geschützt.
- Wartungs- bzw. Reparaturarbeiten dürfen nur von befugtem Personal ausgeführt werden. Unbefugte Reparaturen führen zu
- Stellen Sie sicher, dass die Anschlüsse ordnungsgemäß verbunden wurden und das Gefäß sorgfältig geschlossen ist, um Absaugverluste zu vermeiden.
- Kippen Sie das Gefäß nicht, solange es an das betriebene Gerät angeschlossen ist, da die Flüssigkeit in direkten Kontakt mit dem hydrophoben Bakterienfilter gelangt und die Absaugung unmittelbar unterbrochen wird. Sollte dies passieren, ist das Gefäß zu entleeren und der Bakterienfilter zu wechseln.
- Das Gerät ist mit einer Sicherung ausgestattet, die sich im Geräteinneren befindet. Sollte ein Austausch erforderlich sein, ist zuvor der Stecker aus der Steckdose zu ziehen.
- Die Kanüle und die manuelle Steuerung des Aspirats sind sterile Einwegprodukte: Sie müssen nach jeder Anwendung ausgetauscht werden. Prüfen Sie das Ablaufdatum auf der Originalverpackung der Kanüle und der manuellen Aspiratsteuerung und überprüfen Sie die sterile Verpackung auf ihre Unversehrtheit.
- Der Bakterienfilter ist ein Einwegfilter und muss nach jeder Anwendung ausgetauscht werden.
- Reinigen und desinfizieren Sie das Gerät vor jeder Verwendung laut Angaben im Abschnitt „Reinigung und Desinfektion“ dieser Bedienungsanleitung.
- Gerät nicht gegen Spritzwasser geschützt.



GEBRAUCHSANWEISUNGEN

Stellen Sie vor jedem Gebrauch sicher, dass alle Zubehörteile entsprechend der Anweisungen im Absatz „REINIGUNG UND DESINFEKTION“ gesäubert wurden.

1. Schließen Sie das Gerät laut Abbildung an.
2. Mit dem Vakuumregler (1) kann der gewünschte Unterdruckwert (bar) eingestellt werden. Durch Drehen des Drehknopfs in Richtung „+“ wird das Vakuum größer, durch Drehen in Richtung „-“ kleiner; diese Werte sind am Vakuummessgerät (4) ablesbar.
3. Schalten Sie das Gerät ein, indem Sie den Schalter auf Position „I“ (ON) (5) schalten.
4. Schalten Sie das Gerät nach der Anwendung aus, ziehen Sie das Stromkabel aus der Steckdose und reinigen Sie das Gerät entsprechend der Angaben im Abschnitt „REINIGUNG UND DESINFEKTION“.

5. Sekret-Sammelbehälter 1000 cc

Der mit dem Aspirator mitgelieferte Sekret-Sammelbehälter mit 1000 cc kann auf zwei verschiedene Weisen verwendet werden: Als sterilisierbarer Sammelbehälter, oder als Sammelbehälter mit Einwegbeutel.

Sterilisierbarer Sekret-Sammelbehälter

Der Bakterienfilter muss direkt in den Behälterdeckel eingesetzt werden. Verwenden Sie den Aspirator nicht ohne Bakterienfilter, da sich dies vom bakteriologischen Standpunkt aus gesehen für den Patienten als gefährlich erweist. Der Sammelbehälter wird mit einem Überlaufventil, einem Verschlussdeckel und einem Gefäß aus transparentem Material (Polykarbonat) geliefert. Der Bakterienfilter wird direkt in den Verschlussdeckel eingesetzt, und zwar ausschließlich an der Öffnung VACUUM. Der Bakterienfilter schützt auch den Ansaugkreis vor eventuellen Kontaminationen, die während des Gebrauchs aspiriert wurden. Alle Gefäßteile können mit dem üblichen System im Autoklav bei einer Höchsttemperatur von 121 °C oder durch 10minütiges Sieden sterilisiert werden. Es ist empfehlenswert, das komplette Gefäß alle 30 Sterilisationszyklen auszuwechseln. Kippen Sie das Gefäß während der Verwendung nicht, um ein Ansprechen des Rückflussventils zu vermeiden; sollte dieses Ventil ansprechen, schalten Sie den Aspirator aus und stecken Sie den mit dem Bakterienfilter verbundenen Schlauch aus. Verwenden Sie den Aspirator nie ohne Sekret-Sammelbehälter bzw. ohne Bakterienfilter.

Anschluss: Verbinden Sie ein Ende des kurzen, sterilisierbaren Silikonschlauchs mit dem Schlauchanschlussstück des Bakterienfilters und setzen Sie den Filter in den Anschluss „VACCUM“ den blauen Verschlussdeckel ein; schließen Sie das andere Ende an den Anschluss „INLET“ des Aspirators an. Verbinden Sie ein Ende des langen, sterilisierbaren Silikonschlauchs mit dem Anschluss „PATIENT“ des blauen Deckels. Schließen Sie am anderen Schlauchende den manuellen, sterilen Einwegregler an und daran die sterile Einwegkanüle.

Sekret-Sammelbehälter mit Einwegbeutel.

Der Aspirator kann mit dem transparenten, wiederverwendbaren Sekret-Sammelbehälter mit 1000 cc und mit dem mitgelieferten Einwegbeutel verwendet werden. In diesem Fall ist der Bakterienfilter im Einwegbeutel integriert, wonach der Bakterienfilter und der blaue Deckel mit dem Ventil nicht verwendet werden. Der im Beutel integrierte Filter verhindert auch den Rückfluss des Aspirats in den Aspirator, sofern der Beutel komplett gefüllt oder der Aspirator unabsichtlich umgestoßen wurde. In diesem Fall muss der Einwegbeutel zur erneuten Inbetriebnahme des Geräts ausgewechselt werden. Für die Reinigung und Desinfektion der Schläuche und des Gefäßes sind die Einzelteile bei einer Höchsttemperatur von 121 °C im Autoklav zu sterilisieren oder 10 Minuten lang ins siedende Wasser zu legen. Der Beutel ist zur einmaligen Verwendung vorgesehen und muss nach jeder Verwendung gewechselt werden. Der Beutel muss vollständig ins Gefäß eingesetzt werden, um einen eventuellen Vakuumverlust zu verhindern.

MERKE: Maximaler Unterdruck für den Einwegbeutel: -0,75 bar.

Anschluss: Verbinden Sie ein Ende des kurzen, sterilisierbaren Silikonschlauchs mit dem gelben Schlauchanschlussstück (VACUUM) des Verschlussdeckels und das andere Ende mit dem Anschluss „INLET“ des Aspirators. Verbinden Sie ein Ende des langen, sterilisierbaren Silikonschlauchs mit dem roten Anschluss (PATIENT) und am anderen Schlauchende den manuellen, sterilen Einwegregler und daran die sterile Einwegkanüle. **MERKE: Verwenden Sie nur den 1-Liter-Einwegbeutel Meditea, Artikelnummer M043002/A.**

REINIGUNG UND DESINFEKTION

MERKE: Sofern chemische Desinfektionsmittel verwendet werden, sind die Anweisungen des Herstellers strengstens zu befolgen.

- Die Kanüle und die manuelle Steuerung des Aspirats sind sterile Einwegprodukte und müssen nach jeder Anwendung ausgetauscht werden.
- Der Einweg-Bakterienfilter muss nach jeder Anwendung ausgetauscht werden.
- Waschen Sie das Gerät nie unter fließendem Wasser oder durch Eintauchen; verwenden Sie zur Reinigung des Gerätegehäuses nur einen feuchten Lappen mit Reinigungsmittel (keine Scheuermittel).

REGELMÄSSIGE SICHERHEITSKONTROLLE DES GERÄTS

ASPEED 2 erfordert keine Wartung bzw. Schmierung. Vor jedem Gebrauch sind dennoch einige einfache Kontrollen durchzuführen:

- Prüfen Sie die Unversehrtheit des Gerätegehäuses und des Stromkabels.
- Schließen Sie den Ansaugstecker mit einem Finger und prüfen Sie, ob das Vakuum 0,80-0,85 bar erreicht.
- Stellen Sie sicher, dass keine ungewöhnlichen Geräusche auftreten, die auf Betriebsstörungen hinweisen könnten.
- Stellen Sie sicher, dass der Korb korrekt eingesetzt wurde. Der Korb muss in einer Linie mit dem Absaugloch des Deckels sein, damit das Ventil des Schwimmers dieses Loch schließen kann, wenn mehr Flüssigkeit abgesaugt wird als das Gefäß enthalten kann.
- Stellen Sie sicher, dass der Schwimmer korrekt positioniert ist und frei innerhalb des Korbs gleitet (Verunreinigungen oder Verkrustungen können seine Bewegung behindern). Die nachfolgende Abbildung stellt die korrekte Position des Schwimmers im Korb dar.

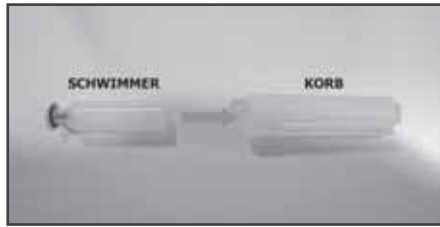

ANSCHLUSSPLÄNE AUSFÜHRUNG MIT EINWEGBEUTEL UND AU-
SFÜHRUNG MIT STERILISIERBAREM GEFÄSS



AUSFÜHRUNG MIT STERILISIERBAREM GEFÄSS

AUSFÜHRUNG MIT EINWEGBEUTEL



Abb. 1A



Abb. 1B

Probleme, Ursachen und Abhilfen

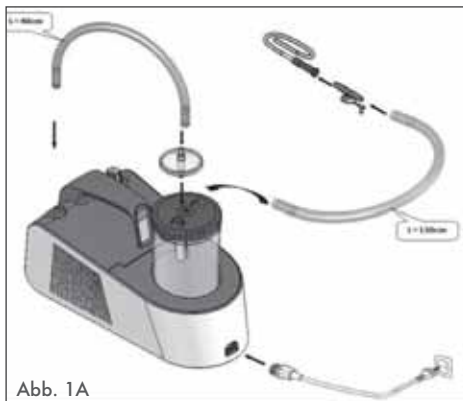
PROBLEME	MÖGLICHE URSACHEN	ABHILFEN
Zu große Lärmentwicklung	Die Pumpe ist beschädigt oder der interne Absaugkreis ist verstopft	Senden Sie das Gerät dem Kundendienst
Das Gerät schaltet sich ein, saugt aber nicht ab	- Die Pumpe ist beschädigt. - Der Vakuumregler steht ganz offen. Die Anschlussleitungen sind nicht bzw. schlecht angeschlossen; die Anschlussleitungen sind defekt. Das Gefäß steht nicht senkrecht, ist voll oder das Überlaufventil ist defekt. Der Hydraulikkreis innerhalb des Geräts ist wahrscheinlich verstopft	- Senden Sie das Gerät dem Kundendienst. - Prüfen Sie die Position des Vakuumreglers. Prüfen Sie die Anschlüsse und die Schläuche auf ihre Unversehrtheit. Stellen Sie das Gefäß waagrecht, prüfen Sie das Überlaufventil (gesperrt) bzw. wechseln Sie das Gefäß. Tauschen Sie die Silikonschläuche aus
Der Vakuumwert kann nicht eingestellt werden	Der Hydraulikkreis innerhalb des Geräts ist beschädigt oder die Anschlusschläuche zur Ansaugeneinheit sind verstopft	Senden Sie das Gerät dem Kundendienst
Beim Einschalten des Geräts spricht immer die Sicherung an	Wahrscheinlich ist die Pumpe beschädigt oder hat einen Kurzschluss	Senden Sie das Gerät dem Kundendienst
Das Vakuummessgerät funktioniert nicht	Eintreten von Flüssigkeiten in den Pressluftkreis	Senden Sie das Gerät dem Kundendienst

Anmerkung: Wenden Sie sich bei anderen Anomalien und Betriebsstörungen als in der obigen Tabelle angegeben immer und ausschließlich an die befugten Kundendienststellen.

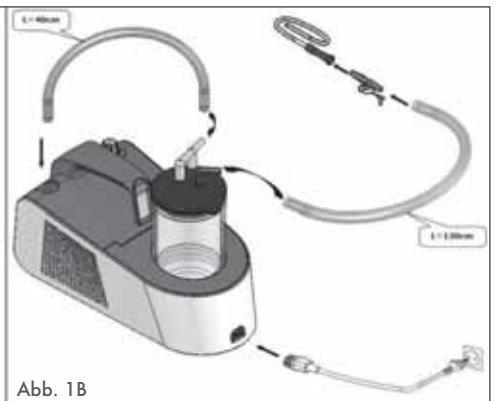
GARANTIESCHEIN

Gültigkeit: 36 Monate ab Kaufdatum

GARANTIEBEDINGUNGEN

- Das Gerät ist 36 Monate lang ab dem Kaufdatum für sämtliche Material- oder Konstruktionsfehler durch Garantie gedeckt, sofern es nicht willkürlich vom Kunden oder unbefugtem Personal geändert wurde.
- Die Garantie deckt den Austausch oder die Reparatur der Konstruktionsteile.
- Ausgenommen von der Garantie sind normalem Verschleiß ausgesetzte Teile und Schäden, die durch unsachgemäßen Gebrauch, Runterfallen, Transport, mangelnde Wartung bzw. anderen, nicht dem Hersteller zuzuschreibenden Ursachen entstehen.
- 3A Health Care S.r.l. übernimmt keine Verantwortung für eventuelle direkte oder indirekte Schäden, die durch einen sachwidrigen oder unüberlegten Gebrauch des Geräts entstehen.
- Senden Sie im Schadensfall das entsprechend gereinigte und verpackte Gerät gemeinsam mit diesem vollständig ausgefüllten Garantieschein und dem Kassenbon oder der Rechnung an Ihren Händler; andernfalls besteht kein Garantieanspruch und der Betrag der Serviceleistung wird demzufolge in Rechnung gestellt.
- Die Versand- und Rückgabekosten des Geräts obliegen dem Kunden.
- 3A Health Care S.r.l. haftet keinesfalls für von Dritten versicherten Verlängerungen der Garantiezeit.

ACHTUNG: DIE GARANTIE IST NUR BEI VOLLSTÄNDIG AUSGEFÜLTEM GARANTIESCHEIN UND VORLAGE DES KASSENBONS/DER RECHNUNG GÜLTIG.

MOD.: ASPEED 2

CHARGE: _____ SERIENNR.: _____

AUFGETRETENER FEHLER: _____

ASPIRATEUR ASPEED 2

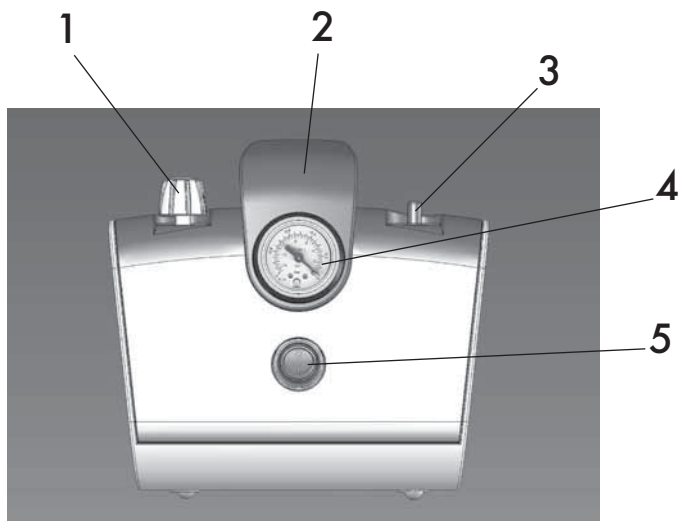

1. Régulateur de vide
2. Poignée de transport
3. Porte-caoutchouc
4. Vacuomètre
5. Interrupteur général

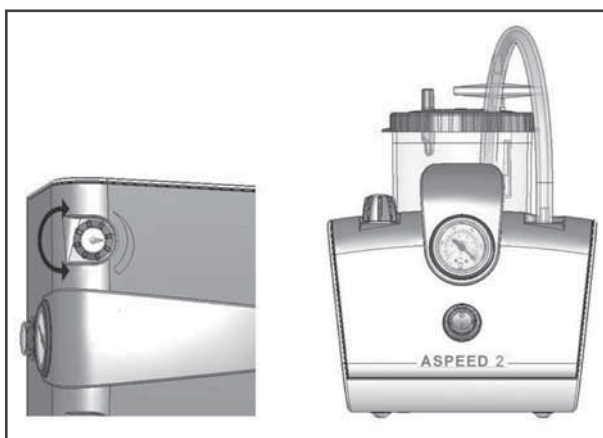

 **3A HEALTH CARE S.R.L.**

Tel.+39 030.9133177 - Fax.+39 030.9919114

www.3a.it - info@3a.it

Lonato - 25017 - Brescia - Italy

MANUEL D'UTILISATION ET D'ENTRETIEN

CARACTÉRISTIQUES TECHNIQUES

Électrocompresseur à piston avec protecteur thermique

Version pompe simple : appareil à bas flux, vide élevé

Version double pompe : appareil à flux élevé, vide élevé

Fusible : T1,6A – 250V

Tension d'alimentation version pompe simple: **230V ~ 50Hz 150VA**

Tension d'alimentation version double pompe: **230V ~ 50Hz 70VA**

Niveau de vide réglable : **0 ÷ -0,85 bar (85 kPa)**

Débit d'air version pompe simple: **15 l/min.**

Débit d'air version double pompe: **22 l/min.**

Dimensions: **196 x 357 x 185(H) mm**

Poids version pompe simple: **2,5 kg**

Poids version double pompe: **3,2 kg**

Niveau sonore: **55 dBA**

Classe de risque selon la Directive 93/42/EEC: **IIa**

Conditions de fonctionnement : **Température min. 0 °C max 40 °C** – Humidité de l'air: **min. 10% max 95%**

Conditions de conservation : **Température min. -10 °C max 50 °C** – Humidité de l'air: **min. 10% max 95%**

Pression atmosphérique de fonctionnement/conservation: **min. 690 hPa max 1060 hPa**



Appareil de type B¹



Attention, lisez attentivement le mode d'emploi!



Appareil de classe II



Interrupteur général allumé



Interrupteur général éteint



Courant alternatif



N'utilisez pas l'appareil en prenant un bain ou une douche



À usage unique



Fusible de protection

Cycle de fonctionnement: **Utilisation continue**

Degré de protection: **IP20**



Conforme à la Directive 93/42/EEC

Normes de référence appliquées: **EN 10079 -1, EN 60601-1, EN 60601-1-2**

L'aspirateur ASPEED 2 est un appareil professionnel spécifique pour l'aspiration de sécrétions, adapté à usage ambulatoire et à domicile. Il est équipé de régulateur de vide (1), vacuomètre (4), de bocaux de 1000 cc. avec dispositif de protection empêchant l'arrivée de liquide dans la pompe aspirante, qui interrompt le flux d'aspiration. Il ne nécessite aucune lubrification, est maniable, simple à utiliser, fiable, résistant et silencieux. L'aspirateur ASPEED 2 est fourni avec les accessoires 3A suivants : Bocal de 1000 cc. avec dispositif de protection, câble d'alimentation, tuyau de connexion court en silicone stérilisable Ø 6x12, tuyau de connexion long en silicone stérilisable Ø 6x12, canule **stérile et à usage unique**, régulateur manuel **stérile et à usage unique**, poche à **usage unique**, **filtre antibactérien à usage unique**.
N.B. : Utilisez uniquement des accessoires 3A d'origine.

CONSEILS IMPORTANTS

Cet appareil est un dispositif médical et il doit être utilisé sur prescription médicale. On doit le faire fonctionner comme cela est indiqué dans le présent mode d'emploi. Il est important que l'opérateur lise et comprenne bien les informations concernant l'utilisation et l'entretien de cette unité. Contactez votre revendeur de confiance pour toute question. CONTAMINATION MICROBIENNE : en présence de pathologies présentant des risques d'infection et de contamination microbienne, il est conseillé d'utiliser les accessoires de façon individuelle (consultez votre médecin).

Le constructeur fait tous les efforts nécessaires afin que chaque produit ait l'équipement le meilleur qui soit en termes de qualité et de sécurité ; toutefois, comme pour tout appareil électrique, il faut toujours respecter les normes de sécurités fondamentales :

- Les enfants et les personnes dépendantes doivent toujours utiliser l'appareil sous l'étroite surveillance d'un adulte ayant toutes ses facultés mentales, et qui a lu le présent manuel.
- Ce dispositif doit être destiné exclusivement à l'utilisation pour laquelle il a été conçu, c'est-à-dire comme aspirateur à usage ambulatoire et à domicile ; d'autres utilisations éventuelles doivent être considérées comme impropres et dangereuses et le fabricant ne peut être tenu pour responsable d'éventuelles conséquences dérivant d'un mésusage.
- N'utilisez jamais d'adaptateurs pour des tensions électriques différentes de celle qui est reportée sur l'étiquette de données de la plaquette placée à l'arrière de l'appareil.
- Éloignez le câble des surfaces chaudes.
- Appareil non adapté à une utilisation en présence de mélange anesthésiant inflammable avec de l'air, de l'oxygène ou du protoxyde d'azote.
- Ne manipulez jamais la prise du câble d'alimentation avec les mains mouillées et n'utilisez jamais l'appareil en prenant un bain ou une douche.
- Ne laissez jamais l'appareil près de l'eau, ne le plongez dans aucun liquide, ne le mouillez pas ; si cela devait se produire, débranchez immédiatement la fiche de la prise de courant avant de le prendre en main. Ne l'utilisez pas si la fiche ou le câble d'alimentation sont abîmés ou mouillés (envoyez-les immédiatement à votre revendeur de confiance).
- Appareil avec enveloppe ne protégeant pas contre la pénétration de liquides.
- Débranchez toujours la prise d'alimentation immédiatement après utilisation.
- La manutention et/ou les réparations doivent être effectuées uniquement par le personnel autorisé. Des réparations non autorisées annulent la garantie.
- Assurez-vous que les raccordements soient bien faits et que le bocal soit soigneusement fermé afin d'éviter des fuites d'aspiration.
- Ne renversez pas le bocal tant qu'il est relié à l'appareil en marche car le liquide irait au contact direct du filtre antibactérien hydrophobique et bloquerait immédiatement l'aspiration ; si cela devait se produire, videz immédiatement le bocal et remplacez le filtre antibactérien.
- L'appareil est équipé d'un fusible de sécurité, placé à l'intérieur de l'appareil, au cas où l'on voudrait le remplacer, avant cette opération, débranchez la prise d'alimentation.
- La canule et la commande manuelle du flux aspiré sont des produits stériles et à usage unique : ils doivent être remplacés après chaque application. Contrôlez la date d'échéance sur l'emballage d'origine de la canule et de la commande manuelle du flux aspiré et vérifiez que l'emballage stérile soit bien intact.
- Le filtre antibactérien est un dispositif à usage unique et il doit être remplacé après chaque application.
- Avant chaque utilisation, procédez aux opérations de nettoyage et de désinfection comme cela est indiqué dans le paragraphe « Opérations de nettoyage et de désinfection » du présent mode d'emploi.
- Appareil n'est pas protégé contre les éclaboussures.

INSTRUCTIONS D'UTILISATION

Avant toute utilisation, assurez-vous que tous les accessoires soient parfaitement propres selon les instructions indiquées dans les « Opérations de nettoyage et de désinfection ».

1. Reliez l'appareil comme cela est indiqué à la figure.
2. À l'aide du régulateur de vide (1), vous pouvez sélectionner la valeur de dépression souhaitée (bar). En tournant le bouton vers le « + », on obtient plus de vide et en le tournant vers le « - », la valeur de vide diminue ; ces valeurs sont lisibles sur le vacuomètre (4).
3. Mettre l'appareil en marche en mettant l'interrupteur sur la position « I » (ON) (5).
4. Une fois l'application terminée, éteignez l'appareil, débranchez le câble d'alimentation de la prise de courant et procédez aux opérations de nettoyage comme cela est indiqué au paragraphe « OPÉRATIONS DE NETTOYAGE ET DE DÉSINFECTION ».
5. Bocal de recueil des sécrétions de 1000cc.

The 1000 cc collection pot provided with the aspirator can be used in two ways, as sterilisable collection pot, or as collection pot with single use bag as shown.

Bocal de recueil des sécrétions stérilisable

Le filtre antibactérien doit être inséré directement dans le couvercle du bocal. N'utilisez pas l'aspirateur sans filtre antibactérien parce que cela devient dangereux pour le patient, du point de vue bactériologique. Le bocal de recueil est fourni avec une soupape de trop-plein, bouchon et bocal de matière transparente (polycarbonate). Le bouchon prévoit l'insertion directe du filtre antibactérien, qui peut se faire uniquement sur le trou appelé VACUUM. Le filtre antibactérien a également pour fonction de protéger le circuit d'aspiration d'éventuels agents de contamination aspirés pendant l'utilisation. Tous les composants du bocal peuvent être stérilisés avec un système traditionnel en autoclave à une température maximale de 121°C ou bien en les faisant bouillir pendant 10 minutes. Il est conseillé de remplacer le bocal complet tous les 30 cycles de stérilisation. Ne renversez pas le bocal pendant l'utilisation pour éviter que ne s'active la soupape anti-reflux; si cela devait se produire, éteignez l'aspirateur et détachez le tuyau relié au filtre antibactérien. N'utilisez jamais l'aspirateur sans bocal de recueil de sécrétions et/ou sans filtre antibactérien. Raccordement : reliez une extrémité du tuyau en silicone stérilisable court au porte-caoutchouc du filtre antibactérien et insérez ce dernier dans la prise « VACUUM » du bouchon bleu; reliez l'autre extrémité à la prise « INLET » de l'aspirateur. Reliez une extrémité du tuyau en silicone stérilisable long à la prise « PATIENT » du bouchon bleu; à l'autre extrémité, reliez le régulateur manuel stérile à usage unique auquel vous relierez la canule stérile à usage unique.

Bocal de recueil des sécrétions à poche à usage unique. L'aspirateur peut être utilisé avec le bocal de recueil de sécrétions transparent réutilisable de 1000cc et avec la poche à usage unique qui est fournie. Dans ce cas, le filtre antibactérien est intégré dans la poche à usage unique, c'est pourquoi le filtre antibactérien et le bouchon bleu à soupape ne doivent pas être utilisés. Le filtre intégré dans la poche a également pour fonction d'empêcher le reflux des liquides aspirés vers l'aspirateur, quand elle est complètement remplie ou si l'aspirateur a été renversé par inadvertance. Dans ce cas, pour rétablir le fonctionnement du dispositif, il faut remplacer la poche à usage unique. Pour les opérations de nettoyage et de désinfection des tuyaux et du flacon, stérilisez chacune des pièces en autoclave à une température maximale de 121 °C, ou bien en les faisant bouillir pendant 10 minutes. La poche est de type jetable et elle doit être remplacée au terme de chaque utilisation. La poche doit être complètement insérée dans le bocal pour éviter d'éventuelles fuites de vide.

N.B. : Dépression maximale d'utilisation de la poche à usage unique : -0,75 bar.

Raccordement : reliez une extrémité du tuyau en silicone stérilisable court au porte-caoutchouc de couleur jaune (VACUUM) du bouchon et reliez l'autre extrémité à la prise « INLET » de l'aspirateur. Reliez une extrémité du tuyau en silicone stérilisable long au porte-caoutchouc de couleur rouge (PATIENT) et à l'autre extrémité, reliez le régulateur manuel stérile à usage unique et la canule stérile à usage unique. **N.B. : Utilisez uniquement la poche à usage unique Meditea de 1l. code M043002/A.**

OPÉRATIONS DE NETTOYAGE ET DE DÉSINFECTION

N.B. : En cas d'utilisation de désinfectants chimiques, lisez scrupuleusement les instructions du fabricant.

- La canule, la commande manuelle du flux aspiré sont des produits stériles à usage unique et ils doivent être remplacés après chaque application.
- Le filtre antibactérien à usage unique doit être remplacé après chaque application.
- Ne lavez jamais l'appareil sous l'eau ou en le plongeant dans l'eau; nettoyer le revêtement extérieur de l'appareil en utilisant uniquement un chiffon humide avec un détergent (non abrasif).

CONTRÔLE PÉRIODIQUE POUR LA SÉCURITÉ DU DISPOSITIF

ASPEED 2 n'a besoin d'aucune maintenance et/ou lubrification; il faut toutefois effectuer quelques contrôles simples avant chaque utilisation :

- Contrôler que la poche et le câble d'alimentation soient intacts.
- Fermer le connecteur d'aspiration avec un doigt en vérifiant que le niveau de vide atteigne 0,80±0,85 bar.
- Vérifiez qu'il n'y ait pas de bruits fastidieux qui pourraient être signe d'un mauvais fonctionnement.
- Contrôlez que le panier soit correctement placé à l'intérieur de son logement. C'est à dire qu'il doit être placé dans l'axe du trou d'aspiration du bouchon de façon à ce que la soupape du flotteur puisse l'obstruer au moment où le liquide aspiré serait en excès par rapport à la quantité maximale que peut contenir le bocal.
- Contrôlez que le flotteur soit monté dans la bonne position et qu'il puisse bouger librement à l'intérieur du panier (la saleté et les incrustations peuvent empêcher le mouvement). La figure ci-dessous illustre la façon d'insérer correctement le flotteur dans son panier.



SCHÉMAS DE RACCORDEMENT VERSION POCHE À USAGE UNIQUE ET VERSION BOCAL STÉRILISABLE



VERSION BOCAL STÉRILISABLE

VERSION POCHE À USAGE UNIQUE

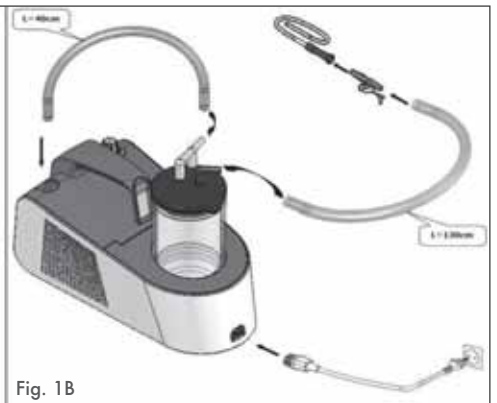
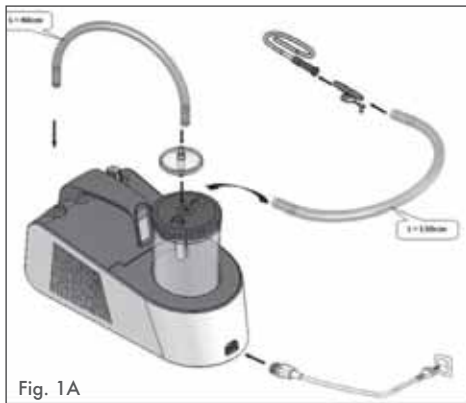

Problèmes, causes et solutions

PROBLÈMES	CAUSES POSSIBLES	SOLUTIONS
Niveau sonore excessif	Pompe endommagée ou obstructions dans le circuit d'aspiration interne	Envoyer au service d'assistance
L'unité s'allume mais n'aspire pas	- Pompe endommagée - Régulateur de vide complètement ouvert. Tuyaux de connexion débranchés et/ou mal raccordés, tuyaux de connexion abîmés. Flacon qui n'est pas en position verticale, plein ou soupape de trop-plein défectueuse. Obstruction probable du circuit hydraulique interne de l'unité	- Envoyer au service d'assistance - Vérifier la position du régulateur de vide. Vérifier les raccordements et que les tuyaux soient intacts. Placer le flacon en position verticale, vérifier la soupape de trop-plein (bloquée) et/ou remplacer le flacon. Remplacer les tuyaux en silicone
Impossible de régler la valeur de vide	Endommagement du circuit hydraulique interne ou occlusion des tuyaux de raccordement à l'unité d'aspiration	Envoyer au centre d'assistance
En actionnant le dispositif, il y a toujours un fusible de protection qui s'active	Pompe probablement endommagée ou en court-circuit	Envoyer au centre d'assistance
Le vacuomètre ne fonctionne pas	Pénétration de liquides dans le circuit pneumatique	Envoyer au centre d'assistance

Remarque : En présence d'anomalies et de mauvais fonctionnements autres que ceux qui sont reportés dans le tableau ci-dessus, adressez-vous toujours et uniquement aux centres d'assistance agréés.

CERTIFICAT DE GARANTIE

Valable 36 mois à partir de la date d'achat

CONDITIONS DE GARANTIE

- L'appareil est garanti 36 mois, à partir de la date d'achat, contre tout défaut résultant des matériels ou de la construction, à condition que ceux-ci n'aient pas été manipulés par le client ou par du personnel non autorisé.
- La garantie couvre la substitution ou la réparation des composants relatifs à la construction.
- Sont exclues de la présente garantie les pièces sujettes à une usure naturelle, les pannes dues à des mésusages, à des chutes, au transport, au non respect de l'entretien ou en tous cas, à des causes non imputables au constructeur.
- 3A Health care S.r.l. décline toute responsabilité pour d'éventuels dommages, directs ou indirects, dérivant d'un mésusage ou d'un usage irréfléchi du produit.
- En cas de panne, l'appareil correctement nettoyé et emballé doit être envoyé à votre revendeur de confiance, en joignant le présent certificat de garantie dûment rempli et le ticket de caisse ou la facture d'achat ; autrement, la garantie ne sera pas valable et le montant de la prestation sera par conséquent facturé.
- Les frais d'expédition et de restitution de l'appareil sont à la charge du client.
- 3A Health Care S.r.l. ne répond pas d'autres extensions de la période de garantie assurée par des tiers.

ATTENTION : LA GARANTIE N'EST VALABLE QUE SI ELLE EST INTÉGRALEMENT REMPLIE ET ACCOMPAGNÉE DU TICKET DE CAISSE OU DE LA FACTURE.

MOD.: ASPEED 2

LOT : _____ NUMÉRO DE SÉRIE : _____

DÉFAUT RENCONTRÉ : _____

ASPIRADOR ASPEED 2

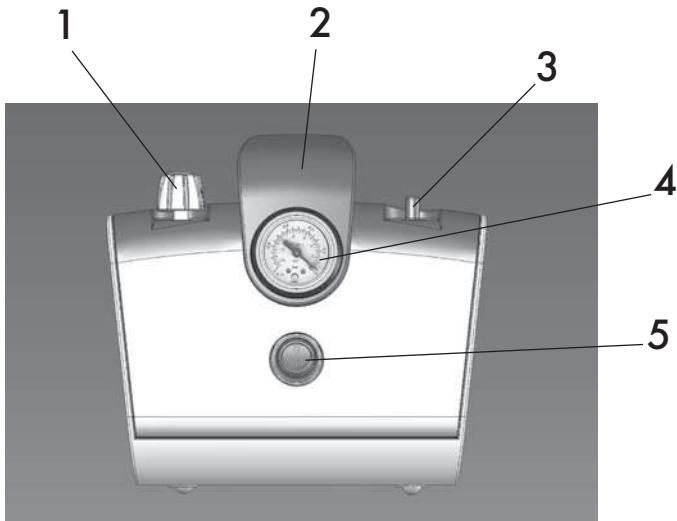

1. Regulador de vacío
2. Manija de transporte
3. Empalme
4. Vacuómetro
5. Interruptor general

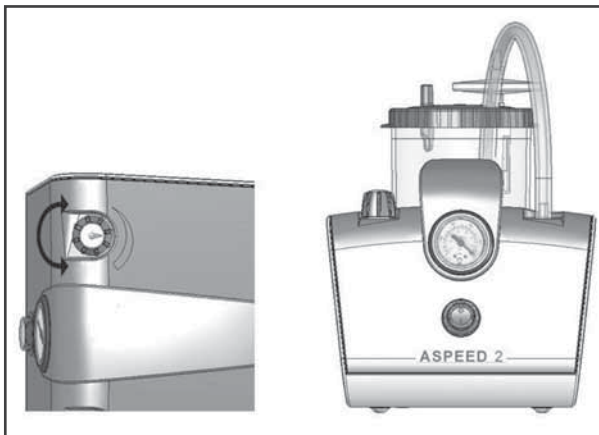

 **3A HEALTH CARE S.R.L.**

Tel.+39 030.9133177 - Fax.+39 030.9919114

www.3-a.it - info@3-a.it

Lonato - 25017 - Brescia - Italy

MANUAL DE USO Y MANTENIMIENTO

CARACTERÍSTICAS TÉCNICAS

Compresor eléctrico de pistón con dispositivo de protección térmica

Versión con bomba sencilla: aparato de bajo flujo, alto vacío

Versión con bomba doble: aparato de alto flujo, alto vacío

Fusible: T 1,6 A – 250 V

Tensión de alimentación de la versión con bomba sencilla: **230V ~ 50Hz 150VA**

Tensión de alimentación de la versión con bomba doble: **230V ~ 50Hz 70VA**

Nivel de vacío regulable: **0 ÷ -0,85 bar (85 kPa)**

Caudal de aire de la versión con bomba sencilla: **15 l/min.**

Caudal de aire de la versión con bomba doble: **22 l/min.**

Dimensiones: **196 x 357 x 185(H) mm**

Peso de la versión con bomba sencilla: **2,5 kg**

Peso de la versión con bomba doble: **3,2 kg**

Ruido: **55 dBA**

Clase de riesgo según la Directiva 93/42/CEE: **IIa**

Parámetros de entorno para el funcionamiento: **Temperatura min. 0°C max 40°C** – Humedad del aire: **min. 10% max 95%**

Parámetros de entorno para el almacenamiento: **Temperatura min. -10°C max 50°C** – Humedad del aire: **min. 10% max 95%**

Presión atmosférica de funcionamiento/almacenamiento: **min. 690 hPa max 1060 hPa**

 Aparato de tipo B^F

 Atención: ¡lea detenidamente las instrucciones para el uso!

 Aparato de clase II

 Interruptor general encendido

 Interruptor general apagado

 Corriente alterna

 No utilice el aparato mientras toma una ducha o un baño

 Desechable

 Fusible de protección

Ciclo de funcionamiento: **Uso continuo**

Grado de protección: **IP20**

CE0434 Conforme con la directiva 93/42/CEE

Normas de referencia aplicadas: **EN 10079 -1, EN 60601-1, EN 60601-1-2**

El aspirador ASPEED 2 es un aparato profesional apto para uso tanto doméstico como en ambulatorio, específico para la aspiración de secreciones. Cuenta con regulador de vacío (1), vacuómetro (4), vasos de 1000 cc con dispositivo de protección contra la entrada de líquido en la bomba de aspiración, que interrumpe el caudal de aspiración. No requiere lubricación, es fácil de manejar y de usar, fiable, resistente y silencioso. El aspirador ASPEED 2 está equipado con los siguientes accesorios 3A: vaso de 1000 cc con dispositivo de protección, cable de alimentación, tubo de conexión de silicona esterilizable Ø 6x12 corto, tubo de conexión de silicona esterilizable Ø 6x12 largo, cánula **estéril y desechable**, regulador **manual estéril y desechable**, bolsa desechable, filtro antibacteriano desechable.

IMPORTANTE: Utilice únicamente accesorios originales 3A.



ADVERTENCIAS IMPORTANTES

Este es un producto sanitario y debe utilizarse bajo prescripción médica. Debe hacerse funcionar tal y como se describe en este manual de instrucciones. Es importante que el operador lea y comprenda la información para el uso y el mantenimiento de la unidad. Póngase en contacto con su revendedor de confianza para cualquier aclaración. CONTAMINACIÓN MICROBIANA: En presencia de patologías con riesgos de infección y contaminación microbiana, se recomienda utilizar los accesorios personales (consulte con el médico). El fabricante realiza todos los esfuerzos necesarios para que cada uno de sus productos responda a los más altos estándares de calidad y seguridad; sin embargo, como con cualquier otro aparato eléctrico, es necesario observar algunas normas fundamentales para la seguridad:

- Los niños y las personas no autosuficientes deben utilizar el aparato solo bajo la supervisión de un adulto responsable que haya leído este manual.
- Este dispositivo debe destinarse únicamente al uso para el cual ha sido diseñado; es decir, como aspirador para uso doméstico y en ambulatorio; cualquier otro uso se considera impropio y por lo tanto peligroso, y el fabricante está eximido de toda responsabilidad por daños causados por un uso impropio.
- Nunca utilice adaptadores para tensiones de alimentación diferentes de la indicada en la etiqueta de datos técnicos aplicada en la parte trasera del aparato.
- Mantenga el cable lejos de superficies calientes.
- Aparato no apto para uso en presencia de mezclas anestésicas inflamables con aire, oxígeno o protóxido de nitrógeno.
- Nunca manipule el enchufe del cable de alimentación con las manos mojadas, y no utilice el aparato mientras toma un baño o una ducha.
- Nunca deje el aparato cerca del agua, no lo sumerja en ningún líquido y no lo moje; si esto llegara a ocurrir, desenchúfelo inmediatamente de la toma de corriente antes de tocarlo. No utilice el aparato si el enchufe o el cable de alimentación.
- Aparato con envoltura no protegida contra la penetración de líquidos.
- Desenchufe el aparato siempre inmediatamente después del uso.
- El mantenimiento y/o reparaciones deben ser llevados a cabo únicamente por personal autorizado. La garantía quedará sin efecto en caso de reparaciones no autorizadas.
- Asegúrese de que las conexiones y el cierre del vaso se hayan realizado con atención, para evitar pérdidas de aspiración.
- No vuelque el vaso mientras este esté conectado al aparato en funcionamiento, puesto que el líquido entra en contacto directo con el filtro antibacteriano hidrofóbico y bloquea al instante la aspiración; si esto ocurre, vacíe el vaso y cambie el filtro antibacteriano.
- El aparato lleva en el interior un fusible de seguridad; si es necesario cambiarlo, antes de hacerlo desenchufe el aparato.
- La cánula y el mando manual del flujo aspirado son productos estériles y desechables: deben cambiarse después de flujo aspirado y revise que el envase estéril esté intacto.
- El filtro antibacteriano es un dispositivo desechable y debe cambiarse después de cada aplicación.
- Antes de cada uso, realice las operaciones de limpieza y desinfección descritas en la sección "Operaciones de limpieza y desinfección" en este manual de instrucciones.
- El dispositivo no protegido contra salpicaduras.



INSTRUCCIONES PARA EL USO

Antes de cada uso, asegúrese de que todos los accesorios estén perfectamente limpios conforme a las instrucciones recogidas en las "OPERACIONES DE LIMPIEZA Y DESINFECCIÓN".

1. Conecte el aparato como se muestra en la figura.
2. Mediante el regulador de vacío (1) se puede programar el valor de depresión deseado (bar). Si se gira el pomo hacia el "+" el valor de vacío aumenta, y si se gira hacia el "-" el valor de vacío disminuye; estos valores pueden leerse en el vacuómetro (4).
3. Ponga el aparato en funcionamiento poniendo el interruptor en la posición "1" (ON) (5).
4. Una vez terminada la aplicación, apague el aparato, desenchúfelo de la toma de corriente y lleve a cabo las operaciones de limpieza siguiendo las instrucciones de la sección "OPERACIONES DE LIMPIEZA Y DESINFECCIÓN".
5. **Vaso de recogida de secreciones de 1000 cc.**

El frasco de recogida de 1000 cc suministrado con el aspirador, puede usarse en dos modalidades: como vaso de recogida esterilizable, o bien como vaso de recogida con bolsa desechable.

Vaso de recogida de secreciones esterilizable

El filtro antibacteriano debe introducirse directamente en la tapa del vaso. No utilice el aspirador sin filtro antibacteriano puesto que es peligroso para el paciente desde el punto de vista bacteriológico. El vaso de recogida se suministra con válvula de rebose, tapón y vaso de material transparente (policarbonato). El tapón permite introducir directamente el filtro antibacteriano, lo que puede hacerse únicamente en el agujero denominado VACUUM. El filtro antibacteriano se encarga además de proteger el circuito de aspiración contra posibles agentes contaminantes aspirados durante el uso. Todos los componentes del vaso pueden esterilizarse con un sistema de autoclave convencional a una temperatura máxima de 121 °C, o poniéndolos a hervir durante 10 minutos. Se recomienda cambiar el vaso completo cada 30 ciclos de esterilización. No vuelque el vaso durante el uso para evitar que se active la válvula de contraflujo; si esto ocurre, apague el aspirador y quite el tubo que está conectado al filtro antibacteriano. Nunca utilice el aspirador sin vaso de recogida de secreciones y/o sin filtro antibacteriano.

Conexión: conecte un extremo del tubo de silicona esterilizable corto al empalme del filtro antibacteriano e introduzca este último en la toma "VACUUM" del tapón azul; conecte el otro extremo a la toma "INLET" del aspirador. Conecte un extremo del tubo de silicona esterilizable largo a la toma "PATIENT" del tapón azul; conecte en el otro extremo el regulador manual estéril desechable y conecte a este último la cánula estéril desechable.

Vaso de recogida de secreciones con bolsa desechable. El aspirador puede utilizarse con el vaso de recogida de secreciones transparente reutilizable de 1000 cc, y con la bolsa desechable suministrada. En este caso el filtro antibacteriano está integrado en la bolsa desechable, por lo que el filtro antibacteriano y el tapón azul con válvula no se necesitan. El filtro integrado en la bolsa se encarga además de impedir el contraflujo de los líquidos aspirados hacia el aspirador, cuando la bolsa se ha llenado por completo, o si el aspirador se ha volcado accidentalmente. En este caso, para restablecer el funcionamiento del dispositivo es necesario cambiar la bolsa desechable. Para las operaciones de limpieza y desinfección de los tubos y del frasco, esterilice cada una de las piezas en autoclave a una temperatura máxima de 121 °C, o poniéndolas a hervir durante 10 minutos. La bolsa es desechable y debe cambiarse siempre después de cada uso. La bolsa debe introducirse por completo en el vaso para evitar que se produzcan pérdidas de vacío.

IMPORTANTE: Depresión máxima de uso de la bolsa desechable: -0,75 bar.

Conexión: conecte un extremo del tubo de silicona esterilizable corto al empalme amarillo (VACUUM) del tapón y el otro extremo a la toma "INLET" del aspirador. Conecte un extremo del tubo de silicona esterilizable largo al empalme rojo (PATIENT) y en el otro extremo conecte el regulador manual estéril desechable y la cánula estéril desechable.

IMPORTANTE: Use solo la bolsa desechable Meditea de 1 l código M043002/A.

OPERACIONES DE LIMPIEZA Y DESINFECCIÓN

IMPORTANTE: Si se utilizan desinfectantes químicos, siga estrictamente las instrucciones del fabricante.

- La cánula y el mando manual del flujo aspirado son productos estériles desechables y deben cambiarse después de cada aplicación.
- El filtro antibacteriano desechable debe cambiarse después de cada aplicación.
- Nunca lave el aparato bajo el agua o sumergiéndolo; limpie el revestimiento externo del aparato utilizando solo un paño humedecido en detergente (no abrasivo).

CONTROL PERIÓDICO PARA LA SEGURIDAD DEL DISPOSITIVO

El ASPEED 2 no requiere mantenimiento ni lubricación; sin embargo deben realizarse algunos controles básicos antes de cada uso:

- Compruebe que el cuerpo del aparato y el cable de alimentación estén intactos.
- Cierre con un dedo el conector de aspiración comprobando que el nivel de vacío alcance un valor de $0,80 \pm 0,85$ bar.
- Revise que no haya ruidos molestos que puedan señalar problemas de funcionamiento.
- Compruebe que el protector esté ubicado correctamente en su soporte. Este debe estar alineado con el agujero de aspiración del tapón de manera tal que la válvula del flotador pueda obstruirlo en el momento en que el líquido aspirado resulte excesivo respecto a la cantidad máxima que el vaso puede contener.
- Controle que el flotante esté bien puesto y que pueda desplazarse libremente dentro del protector (la presencia de suciedad o incrustaciones puede impedir el movimiento). La siguiente figura muestra cómo colocar correctamente el flotador en el protector.



ESQUEMAS DE CONEXIÓN DE LAS VERSIONES CON BOLSA DESECHABLE Y CON VASO ESTERILIZABLE



VERSIÓN CON VASO ESTERILIZABLE AUSFÜHRUNG MIT EINWEGBEUTEL

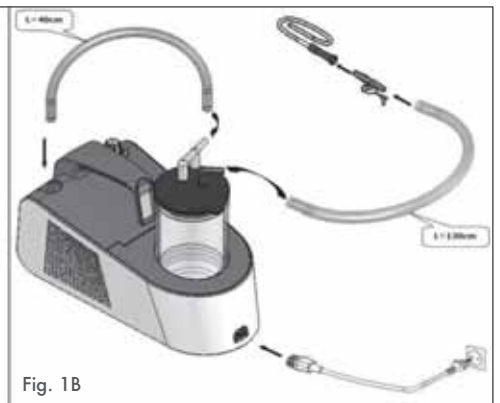
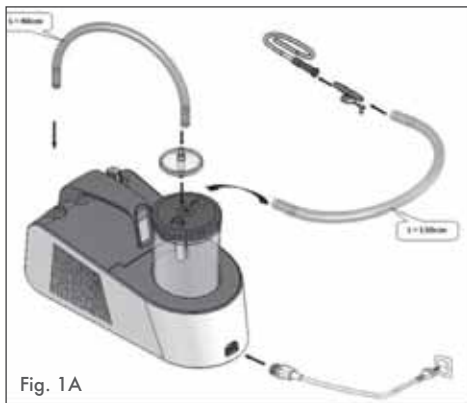

Problemas, causas y soluciones

PROBLEMAS	POSIBLES CAUSAS	SOLUCIONES
Ruido excesivo	Bomba dañada u obstrucciones en el circuito de aspiración interno	Envíe la unidad al servicio de asistencia
La unidad se enciende pero no aspira	- Bomba dañada. - Regulador de vacío totalmente abierto. Tubos de conexión desconectados o mal conectados, tubos de conexión dañados. Frasco en posición no vertical, lleno, o válvula de rebose defectuosa. Probable obstrucción del circuito hidráulico dentro de la unidad	- Envíe la unidad al servicio de asistencia. - Revise la posición del regulador de vacío. Revise las conexiones y el estado de los tubos. Ponga el frasco en posición vertical, revise si la válvula de rebose está bloqueada y/o cambie el frasco. Cambie los tubos de silicona
No se puede regular el valor de vacío	Daño del circuito hidráulico interno u obstrucción de los tubos de conexión a la unidad de aspiración	Envíe la unidad al centro de asistencia
Al accionar el dispositivo se dispara siempre el fusible de protección	La bomba puede estar dañada o en corto circuito	Envíe la unidad al centro de asistencia
El vacuómetro no funciona	Penetración de líquidos en el circuito neumático	Envíe la unidad al centro de asistencia

Nota: En presencia de anomalías o problemas de funcionamiento diferentes de los señalados en la tabla arriba, consulte siempre exclusivamente con los centros de asistencia autorizados.

CERTIFICADO DE GARANTÍA

Válida 36 meses a partir de la fecha de compra

CONDICIONES DE GARANTÍA

- El aparato está garantizado contra defectos de fabricación, sean estos de material o de mano de obra, por un período de 36 meses a partir de la fecha de compra, siempre y cuando no haya sido objeto de manipulaciones indebidas por parte del cliente o de personal no autorizado.
- La garantía cubre la sustitución o la reparación de los componentes de fabricación.
- La garantía no cubre las piezas sujetas a desgaste natural, los daños causados por un uso impropio, por caídas, por el transporte, por un mantenimiento inadecuado y, en general, por causas que no puedan imputarse al fabricante.
- 3A Health Care S.r.l. declina toda responsabilidad por posibles daños, directos o indirectos, que puedan derivar de un uso impropio o insensato del producto.
- En caso de daños, envíe el aparato, limpio y correctamente embalado, a su revendedor de confianza, adjuntando el certificado de garantía debidamente cumplimentado y el recibo o factura de compra; de no ser así, la garantía no podrá considerarse válida y por tanto se cobrará el importe relativo a la prestación.
- Los gastos de envío y nueva entrega del aparato corren por cuenta del cliente.
- 3A Health Care S.r.l. no responde por ampliaciones del período de garantía ofrecidas por terceros.

ATENCIÓN: LA GARANTÍA ES VÁLIDA SOLO SI SE HA CUMPLIMENTADO EN TODAS SUS PARTES Y SE ADJUNTA EL RECIBO O FACTURA DE COMPRA.

MOD.: ASPEED 2

LOTE: _____ NÚMERO DE SERIE: _____

DEFECTO DETECTADO: _____



AVVERTENZE PER IL CORRETTO SMALTIMENTO DEL PRODOTTO AI SENSI DELLA DIRETTIVA EUROPEA 2002/95CE - 2002/96CE - 2003/108CE. Il simbolo del cassonetto barrato riportato sull'apparecchiatura indica che il prodotto alla fine della propria vita utile deve essere raccolto separatamente dagli altri rifiuti. L'utente dovrà, pertanto, conferire l'apparecchiatura giunta a fine vita agli idonei centri di raccolta differenziata dei rifiuti elettronici ed elettrotecnici, oppure riconsegnarla al rivenditore al momento dell'acquisto di una nuova apparecchiatura di tipo equivalente, in ragione di uno a uno. L'adeguata raccolta differenziata per l'avvio successivo dell'apparecchiatura dismessa al riciclaggio, al trattamento e allo smaltimento ambientalmente compatibile contribuisce ad evitare possibili effetti negativi sull'ambiente e sulla salute e favorisce il riciclo dei materiali di cui è composta l'apparecchiatura. Lo smaltimento abusivo del prodotto da parte dell'utente comporta l'applicazione delle sanzioni amministrative di cui al dlgs. n. 22/1997* (art. 50 e seguenti del dlgs. n. 22/1997). VARNING REGARDING DISPOSAL OF THIS APPLIANCE IN COMPLIANCE WITH THE PROVISIONS OF 2002/95CE - 2002/96CE - 2003/108CE EUROPEAN DIRECTIVE The crossed-out wheeled bin symbol on this equipment means that this product must be collected separately from normal wastes at the end of its useful lifespan. At the end of the appliance useful lifespan, users must therefore take it to an authorised disposal centre for the recycling of electronic and electro-technical waste or they should take it back to the retailer upon purchase of a new, similar appliance, on a one-to-one basis. An adequate separate waste collection system for later recycling, treatment and environmentally-friendly disposal of the appliance avoids a negative impact on the environment and health, as well as it facilitates the recycling of the product's different components. Users who dispose of products in an unauthorised manner shall be liable for administrative penalties in compliance with Article 50 of the Legislative Decree No. 22/1997 and the following articles. AVERTISSEMENT CONCERNANT L'ÉLIMINATION CORRECTE DU PRODUIT AUX TERMES DE LA DIRECTIVE EUROPÉENNE 2002/95CE - 2002/96CE - 2003/108CE Le symbole d'une poubelle barrée présent sur l'appareil indique que, à la fin de sa vie utile, il doit être traité séparément des autres déchets. L'utilisateur devra donc remettre l'appareil usé aux centres de collecte et tri des déchets électroniques et électrotechniques correspondants, ou le rendre au revendeur au moment d'acquérir un nouvel appareil du même type, à raison d'un par un. La collecte et le tri appropriés de l'appareil rejeté - destiné par la suite au recyclage, au traitement et à l'élimination compatibles du point de vue écologique - contribue à éviter de possibles effets négatifs sur l'environnement et sur la santé, et favorise le recyclage des matériaux composant l'appareil. L'élimination abusive du produit de la part de l'utilisateur entraîne l'application des sanctions administratives conformément au décret législatif n° 22/1997 (art. 50 et suivants) HILNWEIS FÜR DIE ENTSORGUNG DES PRODUKTES GEMÄSS DER EUROPÄISCHEN RICHTLINIEN 2002/95 EG - 2002/96 EG - 2003/108 EG Das auf der Anlage angebrachte durchgestrichene Containersymbol weist darauf hin, dass das Produkt am Ende seiner Lebensdauer gesondert entsorgt werden muss. Das heißt, der Benutzer muss die Anlage am Ende ihrer Nutzungsdauer an einen für elektrische und elektrotechnische Abfälle befugten Entsorger übergeben, oder sie bei der Anschaffung einer neuen bzw. ähnlichen Anlage bei dem Händler abgeben. Die für das spätere Recycling, Behandlung und umweltfreundliche Entsorgung angemessene selektive Abfallsammlung der Anlage trägt dazu bei, mögliche negative Auswirkungen auf die Umwelt und für die Gesundheit zu vermeiden und das Recycling der Materialien der Anlage zu fördern. Die unbefugte Produktentsorgung seitens des Benutzers führt zur Verhängung der in der Gesetzverordnung N.22/1997 (Paragraf 50ff der Gesetzverordnung N. 22/1997) aufgeführten Verwaltungsstrafen. ADVERTENCIAS PARA LA ELIMINACIÓN DEL PRODUCTO CONFORME A LA DIRECTIVA EUROPEA 2002/95CE - 2002/96CE - 2003/108CE El símbolo del contenedor tachado presente en el equipo indica que el producto, cuando finaliza su vida útil, se debe recoger en forma separada del resto de los residuos. Por lo tanto, cuando finaliza la vida útil del equipo, el usuario debe entregarlo a los centros de recogida selectiva de residuos electrónicos y electro-técnicos idóneos, o bien, entregarlo al revendedor cuando se adquiere un nuevo equipo similar, en razón de uno a uno. La recogida selectiva apropiada para el posterior reciclado, tratamiento y eliminación ambiental compatible del equipo, contribuye a evitar posibles efectos negativos en el ambiente y en la salud, y favorece el reciclado de los materiales que conforman el equipo. La eliminación no autorizada del producto por parte del usuario implica la aplicación de las sanciones administrativas descritas en el Decreto Legislativo n. 22/1997 (Art. 50 y sucesivos del Decreto Legislativo n. 22/1997).





 **3A HEALTH CARE S.R.L.**
Via Marziale Cerutti 90/F,
25017 Lonato (BS) - ITALY