





**FOGLIO D'USO
MODE D'EMPLOI
INSTRUCCIONES PARA EL USO
OPERATIONAL SHEET
ANWENDUNGSBLATT**

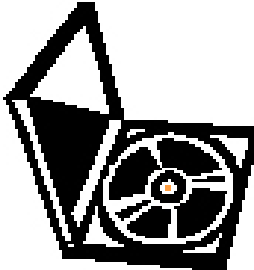

<p>ITALIANO</p>	<p>Come è composto il sistema di rintracciabilità:</p> <p>Il sistema di rintracciabilità è composto da una serie di componenti, che assicurano una sequenzialità operativa:</p> <p>1 SPECIALE ETICHETTATRICE realizzata per la marcatura di etichette, completa di tamponi con inchiostri speciali resistenti al vapore e all' umidità. 2 ETICHETTE ADESIVE ASPORTABILI. 3 CD contenente file moduli stampabili. 4 MODULI appositi per la registrazione dei cicli di sterilizzazione (in formato .pdf all'interno del cd-rom). 5 Foglio di istruzione per Etichettatrice. 6 Questo foglio d'uso generale.</p>	<p>1</p> 
<p>ENGLISH</p>	<p>What the tracking system includes:</p> <p>The tracking system includes a series of parts which enable step by step operation:</p> <p>1 SPECIAL LABELLING MACHINE designed for label marking, complete with pads and special steam and humidity resistant inks. 2 REMOVABLE ADHESIVE LABELS. 3 CD containing files with printable forms. 4 SPECIFIC FORMS for recording sterilization cycles (In PDF Format inside the CD Rom). 5 Labelling machine instruction sheet. 6 This general operational sheet.</p>	<p>2</p> 
<p>FRANÇAIS</p>	<p>Composition du système de traçabilité :</p> <p>Le système de traçabilité est composé d'une série de composants qui assurent une séquentialité du fonctionnement:</p> <p>1 ÉTIQUETEUSE SPÉCIALE réalisée pour le marquage des étiquettes, fournie avec des tampons encres spéciaux qui résistent à la vapeur et à l'humidité. 2 ÉTIQUETTES ADHÉSIVES DÉTACHABLES. 3 CD contenant les fichiers des formulaires imprimables. 4 FORMULAIRES spécifiques pour l'enregistrement des cycles de stérilisation (en format .pdf sur le cd-rom). 5 Manuel d'instructions de l'Étiqueteuse. 6 Ce mode d'emploi de caractère général.</p>	<p>3</p> 
<p>DEUTCH</p>	<p>Aufbau des Rückverfolgbarkeitssystems:</p> <p>Das Rückverfolgbarkeitssystem setzt sich aus verschiedenen Komponenten zusammen, die einen präzisen Ablauf gewährleisten:</p> <p>1 SPEZIALETTIKETTIERMASCHINE zum Markieren der Etiketten, komplett mit Tampons und dampf- und hitzebeständiger Spezialdruckfarbe. 2 ABZIEHBARE KLEBEETIKETTEN. 3 CD mit den Dateien der verschiedenen Formulare zum Ausdrucken. 4 Spezielle FORMULARE zum Aufzeichnen der Sterilisierzyklen (im PDF-Format auf CD-ROM). 5 Anwendungsblatt für Etikettiermaschine. 6 Dieses allgemeine Anwendungsblatt</p>	<p>4</p> 
<p>ESPAÑOL</p>	<p>El sistema de trazabilidad</p> <p>El sistema de trazabilidad está compuesto por una serie de componentes que garantizan una secuencia operativa:</p> <p>1 ETIQUETADORA ESPECIAL diseñada para marcar etiquetas, con almohadillas con tintas especiales resistentes al vapor y la humedad. 2 ETIQUETAS ADHESIVAS EXTRAÍBLES 3 CD con los archivos imprimibles de los formularios 4 FORMULARIOS especiales para registrar los ciclos de esterilización (en formato.pdf en el cd-rom) 5 Instrucciones para la Etiquetadora 6 Estas instrucciones son para uso general</p>	<p>5</p> 

ITALIANO	<p>COME UTILIZZARE IL CD-ROM</p> <ul style="list-style-type: none"> - Assicurarsi che il sistema operativo installato sia Windows®xp o superiore. - Assicurarsi di avere installato nel computer il programma Acrobat Reader® 6.0 o superiore. - Inserire il cd-rom nel computer. - Far partire l'auto run del cd-rom. - Selezionare la lingua d'uso. - Aprire il modulo da utilizzare. - Stampare il modulo da utilizzare (impostare la stampante per la stampa fronte/retro).
ENGLISH	<p>HOW TO USE THE CD-ROM</p> <ul style="list-style-type: none"> - Make sure that your operating system is Windows®xp or higher. - Make sure that you have at least Acrobat Reader® 6.0 installed. - Insert the CD Rom in the computer. - Launch AutoRun. - Select language. - Open the file to be used. - Print the file to be used (set the printer for front/back printing).
FRANÇAIS	<p>COMMENT UTILISER LE CD-ROM</p> <ul style="list-style-type: none"> - Vérifier le système d'exploitation : Windows®xp ou une version postérieure doit être installé. - Vérifier que le programme Acrobat Reader® 6.0 ou une version postérieure est installé. - Mettre le cd-rom dans l'ordinateur. - Laisser le cd-rom démarrer automatiquement. - Choisir la langue d'utilisation. - Ouvrir le formulaire à utiliser. - Imprimer le formulaire à utiliser (programmer l'imprimante pour l'impression recto verso).
DEUTCH	<p>GEBRAUCH DER CD-ROM</p> <ul style="list-style-type: none"> - Sicherstellen, dass das Betriebssystem Windows®xp oder höher installiert ist. - Sicherstellen, dass im Computer das Programm Acrobat Reader® 6.0 oder höher installiert ist. - Die CD-Rom in das entsprechende Laufwerk des Computers einlegen. - Den Selbststart der CD-ROM aktivieren. - Die gewünschte Sprache einstellen. - Das gewünschte Formular öffnen. - Das gewünschte Formular ausdrucken (den Drucker auf beidseitigen Druck Vorder- und Rückseite einstellen).
ESPAÑOL	<p>PARA UTILIZAR EL CD-ROOM:</p> <ul style="list-style-type: none"> - Cerciorarse que el sistema operativo instalado sea Windows®xp o superior. - Cerciorarse de haber instalado en el ordenador el programa Acrobat Reader® 6.0 ó superior. - Introducir el cd-rom en el ordenador. - Dejar que el cd-rom arranque automáticamente. - Seleccionar el idioma. - Abrir el formulario a utilizar. - Imprimir el formulario a utilizar (configurar la impresora para imprimir por ambos lados (frente y dorso)).

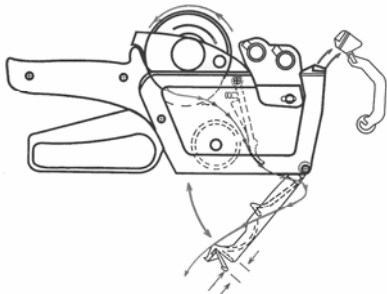
ITALIANO - COME UTILIZZARE IL SISTEMA DI RINTRACCIABILITA'

- A. Prima di ogni ciclo adottare l'apposito MODULO CICLO, compilandolo regolarmente.
- B. Inserire il rullo delle etichette nell'etichettatrice.
- C. Impostare il dispositivo programmandolo con il numero del lotto, data di imbustamento e data di scadenza. CODIFICA DELL'OPERATORE O DELL'AUTOCLAVE (nel caso ce ne fosse piu di una nello stesso studio). Procedere alla stampa delle etichette azionando semplicemente l'apposita leva dell'etichettatrice.
- D. La prima etichetta prodotta deve essere applicata al MODULO CICLO, contestualmente bisogna produrre un numero di etichette pari al numero delle buste da inserire in autoclave
- E. Attaccare le etichette direttamente sul lato carta della busta.
- F. Procedere poi ad inserire le buste in autoclave ed avviare il ciclo di sterilizzazione. Al termine del ciclo estrarre le buste e posizionarle negli appositi vani.
- G. Nel momento dell'utilizzo dello strumento prima di aprire la busta, compilare la scheda paziente se non già esistente.
- H. Togliere l'etichetta posta precedentemente e apporla sulla scheda paziente.
- I. A questo punto il sistema di tracciabilità ha terminato il suo percorso e ci permette di avere la rintracciabilità dello strumento in qualsiasi momento. In caso di esigenza si potrà così sapere quando è stato sterilizzato il singolo strumento e su chi è stato utilizzato. Oltre a ciò avremo anche il controllo sulla data di scadenza della sterilità.

ENGLISH - HOW TO USE THE TRACKING SYSTEM

- A. Prior to each cycle, fill the relevant CYCLE FORM
- B. Insert the label roll in the labelling machine,.
- C. Set the machine by entering the batch number, packing and expiry date. USER OR AUTOCLAVE CODE (if there is more than one autoclave in the surgery) Proceed to print the labels, by means of the appropriate lever on the labelling machine
- D. The first printed label must be put onto the CYCLE FORM. At the same time, the same number of labels as bags to be put into the autoclave must be printed.
- E. Stick the labels directly onto the paper side of the bag
- F. Put then the bags into the autoclave and start the sterilization cycle. When the cycle has finished, remove the bags and place them in the appropriate compartments.
- G. When using the instruments, before opening the bag, complete the patient's form (if one does not already exist)
- H. Remove the previously attached label and stick it onto the patient's form.
- I. At this stage, the tracking system has completed its path. This simple procedure assures us of the tracking of the instruments at any time, it provides us with the sterilization date of each and every instrument and the name of the patient on whom each of the sterile instruments was used. It also enables checking of the sterility expiry date.

FRANÇAIS - COMMENT UTILISER LE SYSTÈME DE TRAÇABILITÉ

- A. Avant de commencer un cycle, prendre le FORMULAIRE CYCLE qui lui correspond et le remplir correctement.
- B. Introduire le rouleau d'étiquettes dans l'étiqueteuse.
- C. Programmer le dispositif : pour ce faire, sélectionner le numéro du lot, la date de mise sous enveloppe et la date d'expiration. CODE DE L'OPÉRATEUR OU DE L'AUTOCLAVE (en cas de présence multiple au sein d'un même cabinet). Lancer l'impression des étiquettes à l'aide du levier de l'étiqueteuse.
- D. La première étiquette imprimée doit être appliquée sur le FORMULAIRE CYCLE. C'est pourquoi, le nombre d'étiquettes doit correspondre au nombre d'enveloppes à mettre dans l'autoclave.
- E. Placer les étiquettes directement sur le côté papier de l'enveloppe.
- F. Mettre ensuite les enveloppes dans l'autoclave et lancer le cycle de stérilisation. Lorsque le cycle prend fin, sortir les enveloppes et les placer dans les compartiments prévus à cet effet.
- G. Au moment d'utiliser l'instrument : avant d'ouvrir l'enveloppe, remplir la fiche du patient si elle n'a pas encore été créée.
- H. Détacher l'étiquette appliquée précédemment et la coller sur la fiche du patient.
- I. À présent, le système de traçabilité est arrivé en fin de parcours. Il nous permet ainsi d'assurer à tout moment la traçabilité de l'instrument. Au besoin, il sera alors possible de savoir quand l'instrument a été stérilisé et sur quel patient il a été utilisé. Par ailleurs, il sera également possible de contrôler la date d'expiration de la stérilisation.
- J.

DEUTCH - ANWENDUNG DES RÜCKVERFOLGBA_RKEITSSYSTEMS

- A. Vor jedem Zyklus das spezielle ZYKLUSFORMULAR regulär ausfüllen.
- B. Die Etikettenrolle in die Etikettiermaschine einsetzen.
- C. Die Vorrichtung vorbereiten, indem, Chargennummer, Eintütungsdatum und Verfallsdatum programmiert werden. KENNNUMMER DES BEDIENERS ODER DES AUTOKLAVEN (wenn die Praxis über mehrere Bediener oder Autoklaven verfügt). Die Etiketten drucken, indem einfach der entsprechende Hebel der Etikettiermaschine bedient wird.
- D. Das erste erzeugte Etikett wird auf das ZYKLUSFORMULAR geklebt. Es ist eine der im Autoklav zu sterilisierenden Anzahl Beutel entsprechende Anzahl Etiketten zu erzeugen.
- E. Die Etiketten direkt auf die Papierseite der Beutel kleben.
- F. Die Beutel dann in den Autoklav geben und den Sterilisierzyklus starten. Bei Zyklusende die Beutel herausnehmen und diese in die entsprechenden Fächer legen.
- G. Bei Gebrauch des Instruments ist vor dem Öffnen des Beutels das Patientenblatt auszufüllen, wenn dieses noch nicht vorhanden ist.
- H. Das zuvor aufgeklebte Etikett lösen und auf das Patientenblatt kleben.
- I. Jetzt ist das Rückverfolgbarkeitssystem komplett und das Instrument kann jederzeit rückverfolgt werden. Bei Bedarf kann auf diese Weise festgestellt werden, wann das einzelne Instrument sterilisiert und an wem es verwendet wurde. Außerdem kann auch das Verfallsdatum der Sterilität kontrolliert werden.

ESPAÑOL - PARA UTILIZAR EL SISTEMA DE TRAZABILIDAD

- A. Antes de cada ciclo, hay que utilizar el FORMULARIO DEL CICLO correspondiente, rellenándolo normalmente.
- B. Introducir el rodillo de las etiquetas en la etiquetadora.
- C. Configurar el dispositivo programándolo con el número del lote, la fecha de envasado y la fecha de vencimiento. CÓDIGO DEL OPERADOR O DEL AUTOCLAVE (en caso de que hubiera más de uno en el mismo consultorio). Imprimir las etiquetas accionando simplemente la palanca correspondiente de la etiquetadora.
- D. La primera etiqueta producida debe ser aplicada en el FORMULARIO DEL CICLO. Contextualmente, es necesario producir un número de etiquetas igual al de los sobres a introducir en el autoclave.
- E. Aplicar la etiqueta directamente en el lado de papel del sobre.
- F. Introducir los sobres en el autoclave y activar el ciclo de esterilización. Al finalizar el ciclo, extraer los sobres y colocarlos en los asientos correspondientes.
- G. Al utilizar el instrumento y antes de abrir el sobre, rellenar la ficha del paciente, en caso de que no exista.
- H. Quitar la etiqueta aplicada anteriormente y colocarla en la ficha del paciente.
- I. Ahora el sistema de rastreabilidad ha terminado su recorrido y nos permite rastrear el instrumento en cualquier momento. En caso de ser necesario, será posible saber el momento en el que se ha esterilizado cada instrumento y sobre quién ha sido utilizado. Además de ello, será posible controlar la fecha de vencimiento de la esterilidad.

A



B

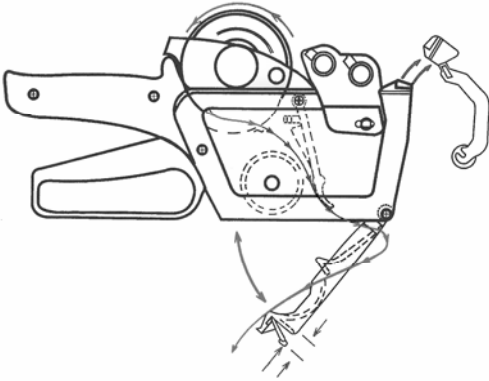

C



D



E

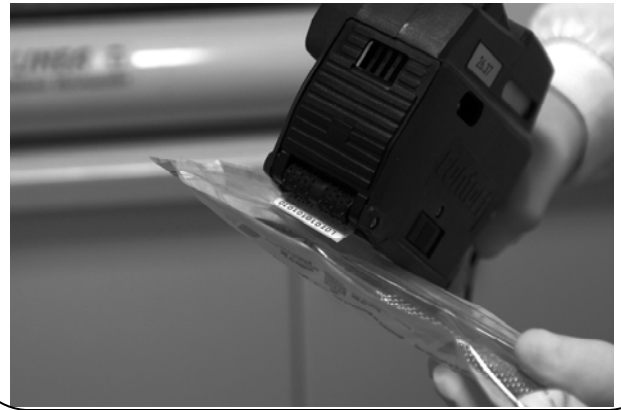

F



G



H

3 Cognome

4 Indirizzo

5 Visite/Interventi

6 Data:

010406 981 <small>LOT</small>	010406 981 <small>LOT</small>	Applicare qui l'etichetta adesiva	Applicare qui l'etichetta adesiva
010506 282	010506 282		
010406 981 <small>LOT</small>	010506 282	Applicare qui l'etichetta adesiva	Applicare qui l'etichetta adesiva
010506 282			

6 Data:

Applicare qui l'etichetta adesiva	Applicare qui l'etichetta adesiva	Applicare qui l'etichetta adesiva	Applicare qui l'etichetta adesiva
--------------------------------------	--------------------------------------	--------------------------------------	--------------------------------------

- DATA DI STERILIZZAZIONE
- STERILIZATION DATE
- DATE DE STÉRILISATION
- STERILISIERDATUM
- FECHA DE LA ESTERILIZACIÓN

- NUMERO DEL CICLO DI STERILIZZAZIONE O NUMERO PERSONALIZZATO DALL'UTILIZZATORE
- STERILIZATION CYCLE NUMBER OR USER'S OWN CODE
- NUMÉRO DU CYCLE DE STÉRILISATION OU NUMÉRO PERSONNEL DE L'UTILISATEUR
- STERILISIERZYKLUSNUMMER ODER PERSÖNLICHE KENNNUMMER DES ANWENDERS
- NÚMERO DEL CICLO DE ESTERILIZACIÓN O NÚMERO PERSONALIZADO POR EL USUARIO

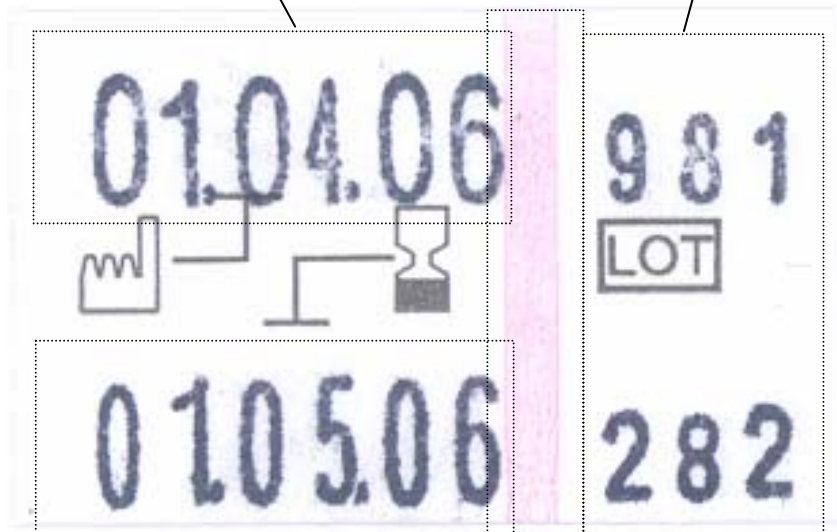

- DATA SCADENZA STERILIZZAZIONE
- STERILIZATION EXPIRY DATE
- DATE D'EXPIRATION DE LA STERILISATION
- STERILITÄTSVERFALLSDATUM
- FECHA DE VENCIMIENTO DE LA ESTERILIZACION

- LE ETICHETTE VIRANO IL LORO COLORE UNA VOLTA STERILIZZATE
- THE LABELS CHANGE COLOUR WHEN STERILIZED
- LES ETIQUETTES CHANGENT DE COULEUR UNE FOIS QU'ELLES SONT STERILISEES
- DIE FARBE DER ETIKETTEN ÄNDERT SICH WÄHREND DES STERILISIERVORGANGS
- LAS ETIQUETAS CAMBIAN DE COLOR UNA VEZ ESTERILIZADAS

