



# GIMA

PROFESSIONAL MEDICAL PRODUCTS

---

**SGABELLO DA ESTETISTA**  
**BEAUTICIAN STOOL**  
**TABOURET D'ESTHÉTICIENNE**  
**TABURETE PARA ESTÉTICA**  
**BANCO DE ESTETICISTA**  
**KOSMETIKHOCKER**

---

**REF 1022A (GIMA 45250 - 45251 - 45252)**

Fabbricante / Manufacturer/Fabricant/Fabricante/Fabricante/ Hersteller:

**SILVERFOX CORPORATION LIMITED**

No. 18, 1st TongLe Road, TangXia Town, Pengjiang District, JiangMen City, GuangDong Province, China

amy.liang@silverfox.cn

Made in China

Importato da / Imported by / Importé par /Importado por / Importado por / Eingeführt von:

**Gima S.p.A.**

Via Marconi, 1 - 20060 Gessate (MI) Italy

gima@gimaitaly.com - export@gimaitaly.com

[www.gimaitaly.com](http://www.gimaitaly.com)



## 1 INFORMAZIONI SU QUESTO MANUALE

Questo manuale è inteso soltanto come riferimento per l'uso di questo particolare modello. Qualora il manuale venisse utilizzato per altri scopi, non ci faremo carico di alcuna conseguenza e non ci assumeremo alcuna responsabilità. Tutte le informazioni contenute in questo manuale sono protette da copyright e non possono essere copiate e tradotte, nemmeno parzialmente, senza il consenso scritto del produttore.

## 2 AVVISO

- Non stare in piedi sul prodotto.
- Non permettere ai bambini di giocare con il prodotto.
- Non posizionare il prodotto in luoghi umidi, ad es. in bagno. Non esporre alla diretta luce del sole.
- Non utilizzare questo prodotto in luoghi sottoposti a verniciatura, anche a spruzzo, o con produzione di ossigeno.
- Le persone con disabilità fisiche, disabilità tattili, disabilità mentali, mancanza di esperienza o di buon senso, oppure i bambini non possono utilizzare questo prodotto, se non in presenza di una persona responsabile della loro sicurezza personale, presente per monitorarli e fornire loro le necessarie istruzioni.

## 3 PRECAUZIONI ALL'USO

Gli operatori devono utilizzare questo prodotto in conformità alle istruzioni e conservare il manuale per consultazioni future.

- Attenersi alle procedure di utilizzo in sicurezza e non sovraccaricare. Accertarsi che i componenti del prodotto siano in buone condizioni; eliminare fattori che possano mettere a repentaglio la sicurezza.
- Serrare le rotelle, lo schienale e il sedile in modo adeguato, così da evitare malfunzionamenti causati da allentamenti o cadute di componenti.
- Questo prodotto non deve essere utilizzato in caso di anomalie. Se si riscontrano fenomeni o suoni anomali, provvedere subito al controllo. Utilizzare dopo aver risolto il problema.
- L'operatore deve conoscere accuratamente le prescrizioni descritte in ogni capitolo del manuale sul prodotto per garantire la sicurezza personale e del prodotto.
- Posizionare il prodotto su suolo piatto.
- Se le rotelle sono danneggiate, sostituirle prima dell'uso.
- Dopo ogni trattamento, utilizzare un reagente neutro per rimuovere la polvere e le chiazze dalla pelle e dal legno.

## 4 ASSEMBLAGGIO E UTILIZZO

1. Posizionare il prodotto in un luogo idoneo, in base al layout generale, alle condizioni di illuminazione naturale o artificiale e alle condizioni operative dell'ambiente di lavoro. Conservarlo in un ambiente pulito, asciutto e fresco.
2. Aprire il cartone di imballaggio per verificare se il lettino è intatto e se gli accessori o i pezzi di ricambio sono completi. Si prega di contattare il distributore o il produttore per qualsiasi tipo di problema.
3. Installazione

Questa immagine del prodotto è unicamente a scopo dimostrativo; per la struttura specifica, fare riferimento al prodotto effettivamente acquistato.

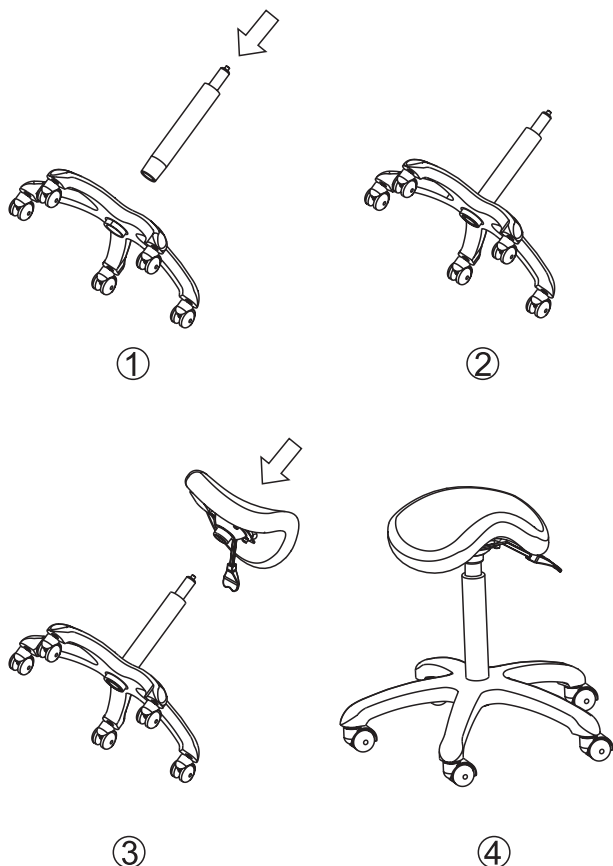

## 5 PARAMETRI TECNICI

Le illustrazioni del prodotto contenute in questo manuale si basano sui parametri di configurazione di un sistema di alzata a gas standard.

Se è in dotazione un altro sistema opzionale di alzata a gas, i parametri dipendono dal prodotto effettivamente in possesso dell'utente.

Carico nominale di sollevamento	170kg
Dimensioni dell'imballaggio	480x220x480mm
Peso netto	7Kg
Peso lordo	8Kg

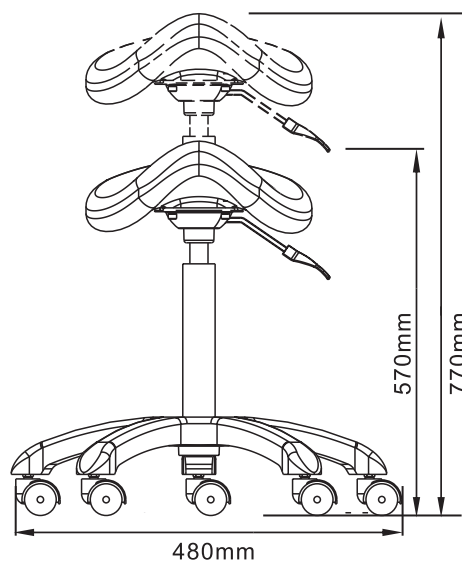

## 6 MANUTENZIONE

Se è presente il grasso, ripulire la superficie con acqua pulita e un reagente neutro, quindi utilizzare un panno morbido per rimuovere la polvere e le chiazze. È proibito utilizzare alcol, acidi forti, alcalinici forti o altri solventi per prevenire il prematuro deterioramento delle parti in plastica.

## 7 RISOLUZIONE DEI PROBLEMI

FUNZIONAMENTO NON CORRETTO	1. Impossibile alzare o abbassare lo sgabello.	1. Sostituire il sistema di alzata a gas.
	2. Le rotelle non riescono a muoversi o a girare.	2. Sostituire le rotelle.

Se il problema persiste anche dopo avere eseguito le operazioni sopra descritte, contattare il centro assistenza o il fornitore per risolverlo.

## CONDIZIONI DI GARANZIA GIMA

Si applica la garanzia B2B standard Gima di 12 mesi.

## 1 ABOUT THIS MANUAL

This manual shall only be used for the reference of operation of this particular model. If the manual is used for other purposes, we will not undertake any according consequences and responsibility. All information of this manual shall be protected by copyright and shall not be copied and translated in any part of this specification without the written consent of manufacturer.

## 2 WARNING

- Do not stand on the product.
- Do not allow children play with the product.
- Do not place the equipment in damp places such as bathroom, do not expose to direct sunlight.
- Do not use this product in the places where you are painting/spraying paints or producing oxygen.
- People with physical impairment, tactile impairment, mental impairment, lack of experience, common sense, or children are not allowed to use this product, unless the person responsible for their personal safety is present to monitor and guide them.

## 3 PRECAUTIONS

Operators should use this product in strict accordance with the instructions, and save this manual for future reference.

- Comply with safe operating procedures, do not overload. Make sure the components of the product are in good condition, eliminate the unsafe factors.
- Tighten the casters, backrests, and the seat regularly, to avoid malfunctions caused by loose or falling parts.
- This product must not be used under faults. When abnormal phenomena or abnormal sounds are found, please check about it immediately. Use after problem solved.
- Operator should be familiar with the precautions described in each chapter of the product manual to ensure personal and product safety.
- Please place the equipment on a level ground.
- If the casters are damaged, please replace them before use.
- After each treatment, use a neutral reagent to remove the dust and stains on the leather and wood.

## 4 ASSEMBLY AND OPERATION

1. Put the product to a proper location, according to the overall layout, the daylighting or artificial lightings and operation condition of the working environment. And keep it in the clean, dry and cool environment.
2. Open the packing carton to check if the bed is intact and whether the accessories or spares are complete. Please contact distributor or us if there's any problem.
3. Installation

*This product graphic is only for display, the specific product structure please refer to the actual product.*

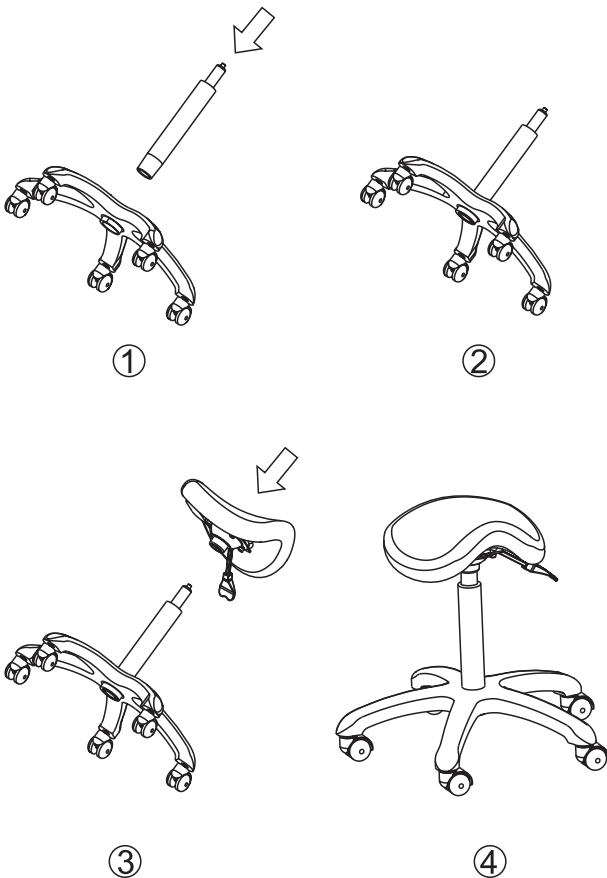

## 5 TECHNICAL PARAMETERS

The product illustrations in this manual are based on the configuration parameters of standard gas lift. If it is equipped with another optional gas lift, the parameters are subject to the actual product.

Lifting Rated Load	170kg
Package Size	480x220x480mm
Net Weight	7Kg
Gross Weight	8Kg

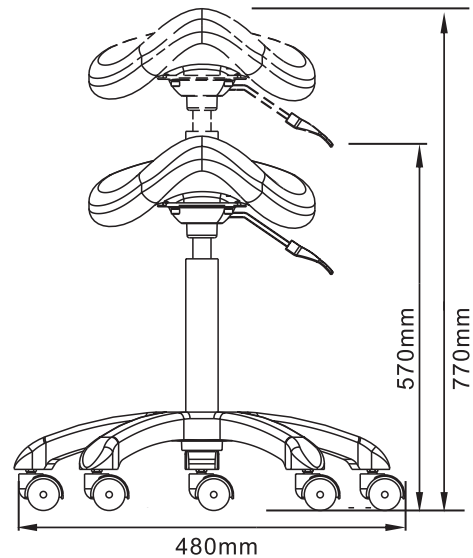

## 6 MAINTENANCE

If there is grease, please wipe the surface with clean water and neutral reagent, and use a soft cloth to remove dust and stains. It is forbidden to use alcohol, strong acid, strong alkali and other solvents to prevent premature deterioration of plastic parts.

## 7 TROUBLESHOOTING

NOT WORKING PROPERLY	1. Can't raise or lower the stool.	1. Replace the gas lift.
	2. Casters cannot rotate or move.	2. Replace the caster.

If problem is still not solved after above operation, please contact maintenance center or supplier to solve it.

## GIMA WARRANTY TERMS

The Gima 12-month standard B2B warranty applies.

### 1 À PROPOS DE CE MANUEL

Ce manuel devra être utilisé uniquement pour la référence de fonctionnement de ce modèle particulier. Si le manuel est utilisé à d'autres fins, nous déclinons toutes les conséquences et responsabilité. Toutes les informations de ce manuel sont protégées par les droits d'auteur et toute reproduction ou traduction, même partielle, de ces spécifications, sans l'autorisation écrite du fabricant, est interdite.

### 2 MISES EN GARDE

- Ne pas se mettre debout sur le produit.
- Ne pas laisser les enfants jouer avec le produit.
- Ne pas placer l'équipement dans des lieux humides comme une salle de bain ; ne pas l'exposer à la lumière directe du soleil.
- Ne pas utiliser ce produit dans des lieux où l'on peint/pulvérise de la peinture ou où l'on utilise de l'oxygène.
- Les personnes souffrant d'un handicap physique, tactile ou mental, d'un manque d'expérience, de bon sens ou les enfants ne sont pas autorisés à utiliser ce produit, sauf si la personne responsable de leur sécurité personnelle est présente pour les surveiller et les guider.

### 3 PRÉCAUTIONS

Les opérateurs doivent utiliser ce produit strictement en conformité avec les instructions et conserver ce manuel pour toute future consultation.

- Respecter les procédures d'utilisation en toute sécurité, ne pas surcharger. S'assurer que les composants du produit sont en bon état ; éliminer les facteurs de risque pour la sécurité.
- Serrer les roulettes, le dossier et le siège de manière appropriée pour éviter tout dysfonctionnement causé par des pièces desserrées ou pouvant tomber.
- Ce produit ne doit pas être utilisé s'il est défectueux. Quand un phénomène anormal ou des bruits normaux sont constatés, vérifier immédiatement leur origine. Utiliser le tabouret uniquement après que le problème a été résolu.
- L'opérateur doit se familiariser avec les précautions décrites dans chaque chapitre du manuel du produit pour assurer la sécurité des personnes et du produit.
- Poser l'équipement au niveau du sol.
- Si les roulettes sont défectueuses, les remplacer avant d'utiliser le produit.
- Après chaque traitement, utiliser un produit neutre pour éliminer la poussière et les taches sur le cuir et le bois.

### 4 ASSEMBLAGE ET UTILISATION

1. Placer le produit à un endroit approprié, en fonction de la disposition générale, de l'éclairage naturel ou artificiel et des conditions de fonctionnement selon l'environnement de travail. Et le conserver dans un environnement propre, sec et frais.
2. Ouvrir le carton d'emballage pour vérifier si le tabouret est intact et si les accessoires ou les pièces de rechange sont complets. Contacter le distributeur ou s'adresser à nous en cas de problèmes.
3. Installation.

Le schéma du produit sert uniquement à illustrer la structure spécifique du produit, se référer au produit réel.

### 5 PARAMÈTRES TECHNIQUES

Les illustrations du produit dans ce manuel sont basées sur les paramètres de configuration d'une ascension au gaz standard.

S'il est équipé d'un autre système d'ascension à gaz en option, les paramètres dépendent du produit réel.

Charge nominale de levage	170kg
Dimensions du colis	480x220x480mm
Poids net	7Kg
Poids brut	8Kg

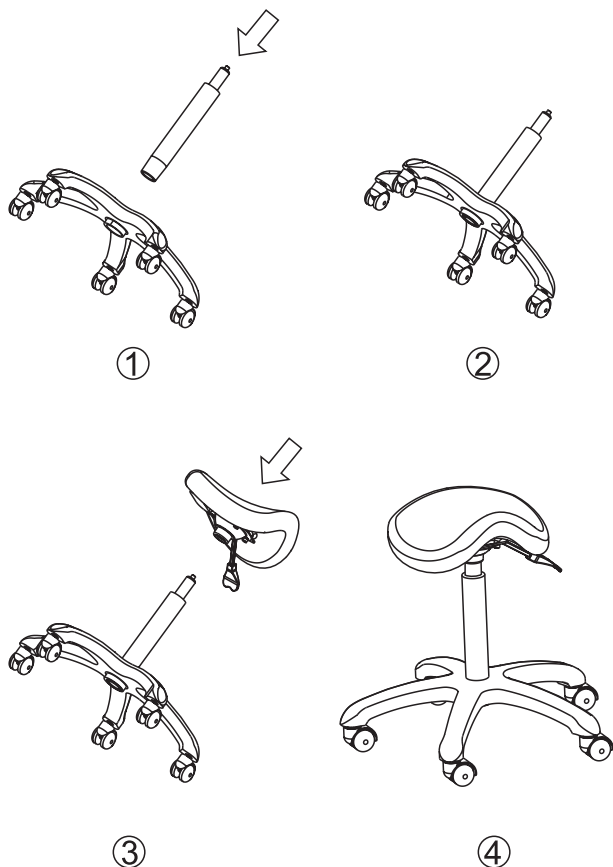
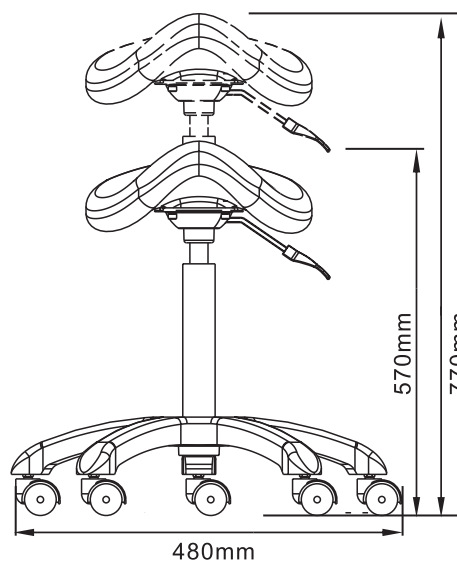

### 6 ENTRETIEN

Si de la graisse est présente, essuyer la surface avec de l'eau propre et un produit nettoyant neutre, et utiliser un chiffon doux pour enlever la poussière et les taches. Il est interdit d'utiliser de l'alcool, de l'acide fort, des produits alcalins forts et d'autres solvants pour éviter la détérioration prématurée des pièces en plastique.

### 7 RÉOLUTION DES PROBLÈMES

PROBLÈMES	1 Impossible de relever ou d'abaisser le tabouret.	1. Remplacer le gaz d'ascension.
	2. Les roulettes ne tournent pas ou ne bougent pas.	2. Remplacer la roulette.

Si le problème n'est toujours pas résolu après les opérations ci-dessus, contacter le centre de maintenance ou le fournisseur pour le résoudre.

### CONDITIONS DE GARANTIE GIMA

La garantie appliquée est la B2B standard Gima de 12 mois.

## 1 ACERCA DE ESTE MANUAL

Este manual solo se utilizará como referencia de funcionamiento de este modelo en específico. Si el manual se utiliza para otros fines, no asumiremos las consecuencias y responsabilidades correspondientes. Toda la información de este manual estará protegida por los derechos de autor y no se copiará ni traducirá en ninguna de sus partes sin el consentimiento escrito del fabricante.

## 2 ADVERTENCIAS

- No se pare sobre el producto.
- No permita que los niños jueguen con el producto.
- No coloque el equipo en lugares húmedos como el baño, no lo exponga a la luz solar directa.
- No utilice este producto en lugares en donde esté pintando o pulverizando pinturas o produciendo oxígeno.
- No se permite el uso de este producto a personas con discapacidades físicas, táctiles, mentales, falta de experiencia, sentido común o niños, a menos que la persona responsable de su seguridad personal esté presente para supervisarlos y guiarlos.

## 3 PRECAUCIONES

Los operadores deben utilizar este producto en estricta conformidad con las instrucciones, y guardar este manual para futuras referencias.

- Cumpla con los procedimientos de funcionamiento seguros, no sobrecargue. Asegúrese de que los componentes del producto estén en buenas condiciones, elimine los factores de inseguridad.
- Apriete las ruedas, el respaldo y el asiento con regularidad, para evitar fallos de funcionamiento causados por piezas sueltas o que se caigan.
- Este producto no debe utilizarse con fallos. Cuando se encuentren fenómenos anormales o sonidos anormales, por favor, controle inmediatamente. Úselo solo una vez resuelto el problema.
- El operador debe estar familiarizado con las precauciones descritas en cada capítulo del manual del producto para garantizar la seguridad personal y del producto.
- Por favor, coloque el equipo en un piso plano.
- Si las ruedas están dañadas, por favor sustitúyalas antes de usarlas.
- Después de cada tratamiento, utilice un reactivo neutro para eliminar el polvo y las manchas en el cuero y la madera.

## 4 MONTAJE Y FUNCIONAMIENTO

1. Poner el producto en un lugar adecuado, de acuerdo con la disposición general, la iluminación diurna o artificial y las condiciones de funcionamiento del entorno de trabajo. Manténgalo en un ambiente limpio, seco y fresco.
2. Abra la caja de embalaje para comprobar si el taburete está intacto y si los accesorios o repuestos están completos. Por favor, póngase en contacto con el distribuidor o con nosotros si hay algún problema.
3. Instalación.

Este gráfico del producto es solo para mostrar, la estructura específica del producto por favor refiérase al producto real.

## 5 PARÁMETROS TÉCNICOS

Las ilustraciones del producto en este manual se basan en los parámetros de configuración del elevador de gas estándar.

Si está equipado con otro elevador de gas opcional, los parámetros están sujetos al producto real.

Carga nominal de elevación	170kg
Tamaño del paquete	480x220x480mm
Peso Neto	7Kg
Peso bruto	8Kg

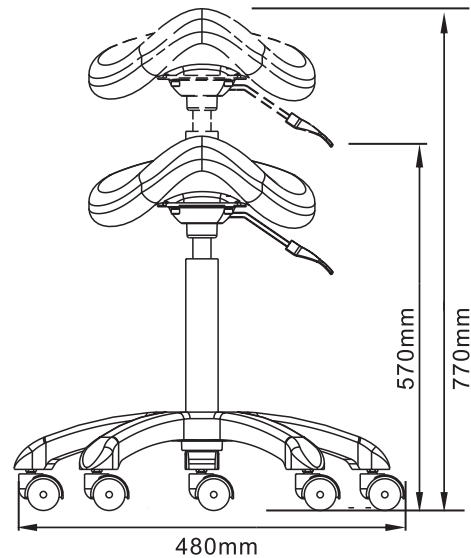

## 6 MANTENIMIENTO

Si hay grasa, por favor, limpie la superficie con agua limpia y reactivo neutro, y use un paño suave para eliminar el polvo y las manchas. Está prohibido el uso de alcohol, ácidos fuertes, álcalis fuertes y otros disolventes para evitar el deterioro prematuro de las piezas de plástico.

## 7 SOLUCIÓN DE PROBLEMAS

NO FUNCIONA CORRECTAMENTE	1. No puede subir o bajar el taburete.	1. Sustituya el elevador de gas.
	2. Las ruedas no pueden girar o moverse.	2. Sustituya la rueda.

Si el problema sigue sin resolverse después de la operación anterior, por favor, póngase en contacto con el centro de mantenimiento o con el proveedor para resolverlo.

## CONDICIONES DE GARANTÍA GIMA

Se aplica la garantía B2B estándar de Gima de 12 meses.

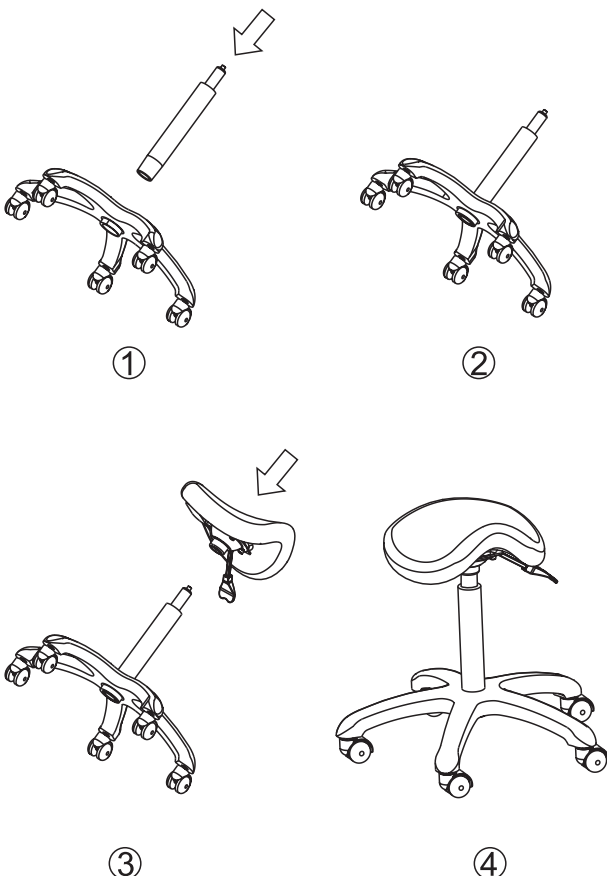

## 1 ACERCA DESTA MANUAL

Este manual deve ser utilizado apenas como referência de operação deste modelo específico. Se o manual for utilizado para outros fins, não assumiremos as consequências e responsabilidades correspondentes. Todas as informações deste manual devem ser protegidas por direitos de autor e não devem ser copiadas nem traduzidas em qualquer parte desta especificação sem o consentimento por escrito do fabricante.

## 2 AVISO

- Não se ponha de pé em cima do produto.
- Não permita que crianças brinquem com o produto.
- Não coloque o equipamento em locais húmidos, tais como casas de banho, não exponha à luz solar direta.
- Não utilize este produto em locais onde estiver a pintar / pulverizar tintas ou a gerar oxigénio.
- Pessoas com deficiência física, deficiência tátil, deficiência mental, falta de experiência, bom senso ou crianças não têm permissão para utilizar este produto, a menos que a pessoa responsável pela sua segurança pessoal esteja presente para monitorá-los e orientá-los.

## 3 PRECAUÇÕES

Os operadores devem usar este produto estritamente de acordo com as instruções e guardar este manual para referência futura.

- Os operadores devem usar este produto estritamente de acordo com as instruções e guardar este manual para referência futura.
- Cumpra com os procedimentos operacionais de segurança, não sobrecarregue. Certifique-se de que os componentes do produto estejam em boas condições, elimine os fatores inseguros.
- Aperte os rodízios, encostos e o assento regularmente para evitar avarias causadas por peças soltas ou em queda.
- Este produto não deve ser usado com falhas. Quando fenómenos ou sons anormais são encontrados, verifique imediatamente acerca disso. Use após o problema ter sido resolvido.
- O operador deve estar familiarizado com as precauções descritas em cada capítulo do manual do produto para garantir a segurança pessoal e do produto.
- Coloque o equipamento num solo nivelado.
- Se os rodízios estiverem danificados, substitua-os antes de usar.
- Após cada tratamento, use um reagente neutro para remover a poeira e manchas no couro e na madeira.

## 4 MONTAGEM E OPERAÇÃO

1. Ponha o produto em local apropriado, de acordo com a disposição geral, a iluminação natural ou artificial e as condições de funcionamento do ambiente de trabalho. E mantenha-o no ambiente limpo, seco e fresco.
2. Abra a caixa de cartão da embalagem para verificar se a cama está intacta e se os acessórios ou sobressalentes estão completos. Entre em contacto com o distribuidor ou conosco se houver algum problema.
3. Instalação.

Este gráfico de produto é apenas para exibição, para a estrutura específica do produto, consulte o produto atual.

## 5 PARÂMETROS TÉCNICOS

As ilustrações do produto neste manual baseiam-se nos parâmetros de configuração do elevador de gás padrão.

Se estiver equipado com outro elevador de gás opcional, os parâmetros estão sujeitos ao produto atual.

Elevação de carga nominal	170kg
Tamanho do pacote	480x220x480mm
Peso líquido	7Kg
Peso bruto	8Kg

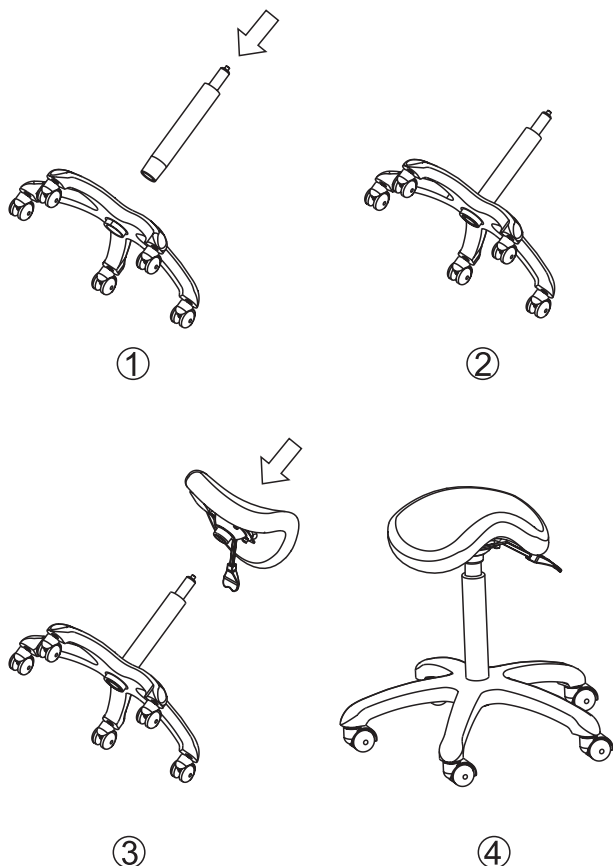
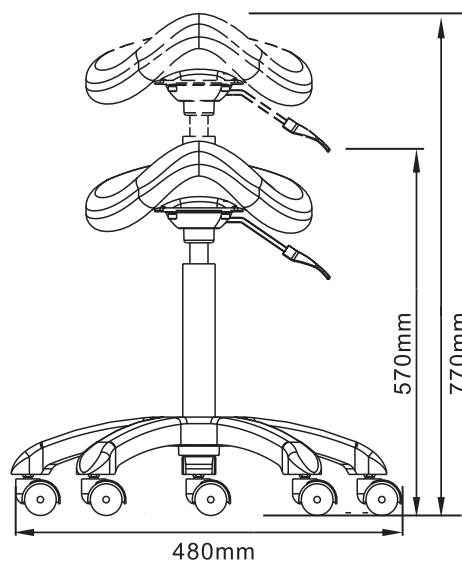

## 6 MANUTENÇÃO

Se houver massa consistente, limpe a superfície com água limpa e reagente neutro e use um pano macio para remover a poeira e manchas. É proibido usar álcool, ácido forte, álcali forte e outros solventes para prevenir a deterioração prematura das peças de plástico.

## 7 RESOLUÇÃO DE PROBLEMAS

NÃO ESTÁ A FUNCIONAR DEVIDAMENTE	1. Não é possível elevar ou baixar o banco.	1. Substitua o elevador de gás.
	2. Os rodízios não podem rodar ou mover-se.	2. Substitua o rodízio.

Se o problema ainda não estiver resolvido após a operação acima, entre em contacto com o centro de manutenção ou o fornecedor para resolvê-lo.

## CONDIÇÕES DE GARANTIA GIMA

Aplica-se a garantia B2B padrão GIMA de 12 meses.

## 1 INFORMATIONEN ZU DIESEM HANDBUCH

Dieses Handbuch darf nur als Referenz für die Verwendung dieses bestimmten Modells verwendet werden. Wird das Handbuch zu anderen Zwecken verwendet, übernehmen wir keine Verantwortung für etwaige Konsequenzen. Alle in diesem Handbuch enthaltenen Informationen sind urheberrechtlich geschützt und dürfen ohne schriftliche Zustimmung des Herstellers nicht kopiert und übersetzt werden.

## 2 WARNHINWEISE

- Stellen Sie sich nicht auf das Produkt.
- Lassen Sie Kinder nicht mit dem Produkt spielen.
- Stellen Sie das Produkt nicht an feuchten Orten wie z.B. im Badezimmer auf, setzen Sie es nicht direkter Sonneneinstrahlung aus.
- Verwenden Sie dieses Produkt nicht an Orten, an denen Sie Farbe streichen / sprühen oder Sauerstoff produzieren.
- Personen mit körperlichen Beeinträchtigungen, sensorischen Beeinträchtigungen, geistigen Beeinträchtigungen, mangelnder Erfahrung, mangelndem gesunden Menschenverstand oder Kinder dürfen dieses Produkt nicht verwenden, es sei denn, eine für ihre persönliche Sicherheit zuständige Person ist anwesend, um sie zu überwachen und anzuleiten.

## 3 SICHERHEITSHINWEISE

Die Anwender sollten dieses Produkt in strikter Übereinstimmung mit den angegebenen Anweisungen verwenden und dieses Handbuch zum späteren Nachschlagen aufbewahren.

- Sichere Arbeitsverfahren festgestellt werden, überprüfen Sie dies bitte sofort. Erst verwenden, wenn das Problem behoben wurde.
- Ziehen Sie die Rollen, Rückenlehnen und die Sitzfläche regelmäßig fest, um Fehlfunktionen durch lose oder herabfallende Teile zu vermeiden.
- Dieses Produkt darf bei Fehlfunktionen nicht verwendet werden. Wenn ungewöhnliche Phänomene oder Geräusche festgestellt werden, überprüfen Sie dies bitte sofort. Erst verwenden, wenn das Problem behoben wurde.
- Der Anwender sollte mit den in den einzelnen Kapiteln des Produkthandbuchs beschriebenen Vorsichtsmaßnahmen vertraut sein, um seine eigene Sicherheit und die Produktsicherheit zu gewährleisten.
- Bitte stellen Sie das Produkt auf einen ebenen Untergrund.
- Wenn die Rollen beschädigt sind, ersetzen Sie sie bitte vor der Verwendung.
- Verwenden Sie nach jeder Behandlung ein neutrales Reinigungsmittel, um Staub und Flecken auf Leder und Holz zu entfernen.

## 4 MONTAGE UND VERWENDUNG

1. Stellen Sie das Produkt an einem geeigneten Ort auf, je nach Gesamtlayout, Tageslicht oder künstlicher Beleuchtung und Arbeitsumgebung. Und bewahren Sie es in einer sauberen, trockenen und kühlen Umgebung auf.
2. Öffnen Sie den Verpackungskarton, um zu prüfen, ob das Bett intakt ist und ob das Zubehör oder die Ersatzteile vollständig sind. Bitte wenden Sie sich an den Händler oder an uns, wenn es Probleme gibt.
3. Montage.

Diese Produktdarstellung dient nur zur Veranschaulichung; den genauen Produktaufbau entnehmen Sie bitte dem tatsächlichen Produkt.

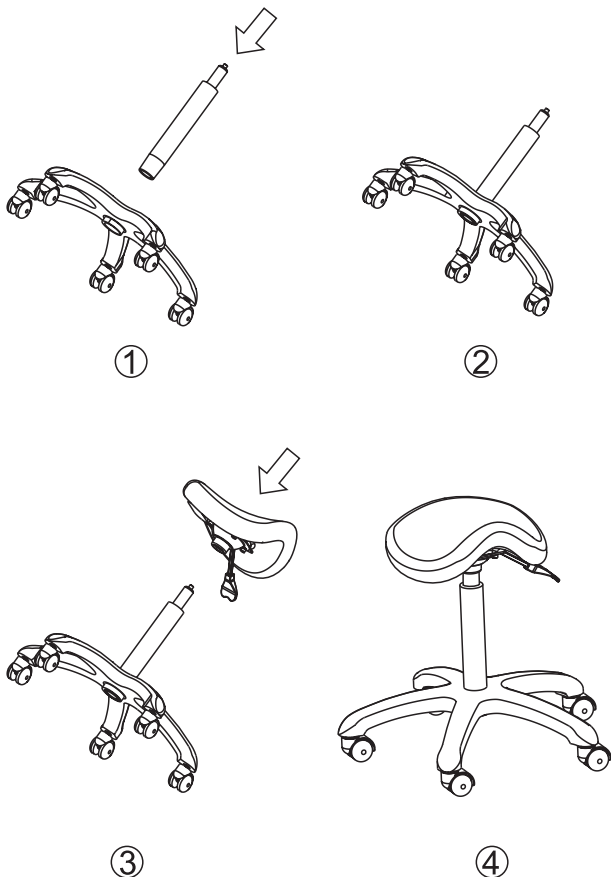

## 5 TECHNISCHE PARAMETER

Die in diesem Handbuch enthaltenen Produktabbildungen basieren auf den Konfigurationsparametern des Standard-Gaslifts.

Wenn es mit einem anderen optionalen Gaslift ausgestattet ist, sind die Parameter abhängig vom jeweiligen Produkt.

Nennhublast	170kg
Verpackungsgröße	480x220x480mm
Nettogewicht	7Kg
Bruttogewicht	8Kg

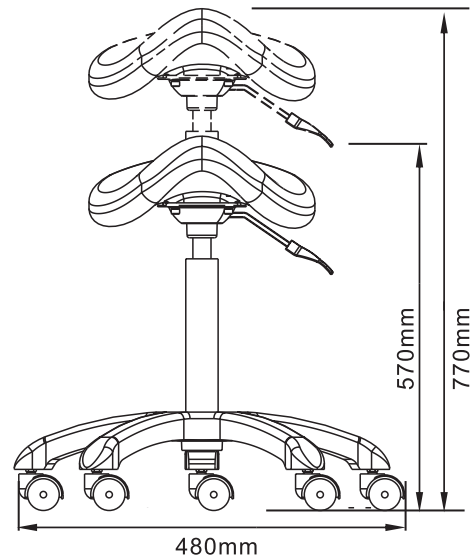

## 6 INSTANDHALTUNG

Wenn Fett vorhanden ist, wischen Sie die Oberfläche bitte mit sauberem Wasser und neutralem Reinigungsmittel ab, und verwenden Sie ein weiches Tuch, um Staub und Flecken zu entfernen. Es ist verboten, Alkohol, starke Säuren, starke Laugen und andere Lösungsmittel zu verwenden, um eine vorzeitige Abnutzung der Kunststoffteile zu verhindern.

## 7 FEHLERBEHEBUNG

FUNKTIONIERT NICHT RICHTIG	1. Hocker kann nicht gehoben oder gesenkt werden.	1. Gaslift austauschen.
	2. Rollen können sich nicht drehen oder bewegen.	2. Rolle austauschen.

Wenn das Problem nach dem oben genannten Vorgang immer noch nicht behoben ist, wenden Sie sich bitte an das Servicecenter oder den Lieferanten.

## GIMA-GARANTIEBEDINGUNGEN

Es wird die Standardgarantie B2B für 12 Monate von Gima geboten.