



# GIMA

PROFESSIONAL MEDICAL PRODUCTS

## ***POLTRONE ELETTRICHE CLEOPATRA CLEOPATRA ELECTRIC ARMCHAIRS FAUTEUILS ÉLECTRIQUES CLÉOPATRE SILLONES ELECTRICOS CLEOPATRA***

### **GIMA 28041 - 28042**

Fabbricante / Manufacturer / Fabricant / Fabricante:  
SILVERFOX CORPORATION LIMITED  
No. 18, 1st TongLe Road, TangXia Town, Pengjiang District,  
JiangMen City, GuangDong Province, China  
amy.liang@silverfox.cn  
Made in China

**REF 2244**

Importato da / Imported by / Importé par / Importado por:  
**Gima S.p.A.**  
Via Marconi, 1 - 20060 Gessate (MI) Italy  
gima@gimaitaly.com - export@gimaitaly.com  
[www.gimaitaly.com](http://www.gimaitaly.com)



## 1 À PROPOS DE CE MANUEL

Ce manuel devra être utilisé uniquement pour la référence de fonctionnement de ce modèle particulier. Si le manuel est utilisé à d'autres fins, nous déclinons toute responsabilité pour les éventuelles conséquences. Toutes les informations de ce manuel sont protégées par les droits d'auteur et toute reproduction ou traduction, même partielle, de ces spécifications, sans l'autorisation écrite du fabricant, est interdite.

## 2 MISES EN GARDE

- L'alimentation doit être coupée en changeant les composants électriques ou en entretenant et en nettoyant les machines.
- La fiche doit être branchée sur une prise de courant correctement installée et mise à la terre, afin de prévenir les risques d'incendie et d'électrocution.
- Ne pas tenir sur cet équipement.
- Ne pas laisser les enfants jouer avec l'équipement et le placer dans un endroit où les enfants peuvent le toucher. Régler le dossier à la position la plus haute lorsque l'on part.
- Ne pas placer l'équipement dans des endroits humides tels que la salle de bain afin d'éviter tout choc électrique ou toute autre panne ; tenir également les commandes à distance de l'eau.
- Ne pas placer et utiliser l'équipement dans des endroits où il y a de la peinture ou une alimentation en oxygène.
- les personnes ayant des handicaps physiques, des troubles tactiles, les troubles mentaux, un manque d'expérience, de bon sens ou les enfants ne peuvent pas utiliser l'équipement, sauf si ces personnes sont sous la surveillance ou suivent les instructions de personnes responsables de leur sécurité.
- Contacter le distributeur, centre de service ou le personnel concerné ayant les compétences et l'expérience nécessaires pour les réparations si la prise est endommagée, en cas de danger.
- S'assurer que la course n'est pas entravée pendant le fonctionnement du fauteuil.
- Le fauteuil doit être utilisé par du personnel dûment formé.

## 3 PRÉCAUTIONS

- L'équipement doit être utilisé par une personne expérimentée connaissant bien la structure, les performances et les instructions du produit. Et effectuer régulièrement les interventions d'entretien.
- Lire ce manuel attentivement avant de l'installer, de l'utiliser et d'effectuer tout réglage. Le conserver dans un endroit sûr.
- Ce produit ne doit pas être utilisé en mettant tout le poids sur un seul côté ou sur un seul point.
- Respecter les règles de sécurité relatives à l'utilisation de l'équipement, ne pas surcharger le produit, afin de garantir que l'équipement de protection des produits parfaitement fiable, et pour éliminer tout facteur de risque.
- Serrer régulièrement les boulons et les écrous pour éviter toute défaillance causée par des pièces desserrées, toute chute, vibration ou glissement.
- Pendant la maintenance, l'opérateur ne doit démonter arbitrairement.
- Ce produit ne doit pas être utilisé s'il est défectueux. Si un phénomène anormal ou un son anormal est constaté, arrêter immédiatement d'utiliser le produit pour le contrôler ; reprendre le travail uniquement une fois que le problème a été résolu.
- L'opérateur doit connaître les précautions décrites dans chaque section du manuel pour assurer la sécurité des personnes et du produit.
- Ce fauteuil de soin électrique est équipé d'un cordon d'alimentation à trois fils. Le câble d'alimentation doit être branché dans une prise trois pôles correctement mise à la terre. Cette consigne doit être respectée non seulement pour éviter le risque d'électrocution, mais aussi garantir que le fauteuil fonctionne correctement.
- Utiliser l'équipement en respectant scrupuleusement l'étiquette d'avertissement présente sur le produit.
- Pour relever l'ensemble du brancard, il faut appuyer sur le bouton et le maintenir jusqu'à ce que le fauteuil soit dans la bonne position.
- Veiller à ce que les temps de travail continus soient au maximum de 2 min ON, 18 min OFF lorsque vous faites fonctionner le moteur.
- L'entretien doit être confié à des professionnels dûment formés.
- Après chaque traitement, utiliser un produit nettoyant neutre pour éliminer la poussière et les pièces en cuir et en bois.
- Quand on règle le dossier, le coussin d'assise, le repose-pied ou quand on relève le fauteuil avec la télécommande ou avec la pédale, garder les mains, les pieds et la tête à distance de sécurité. (Voir image de droite)

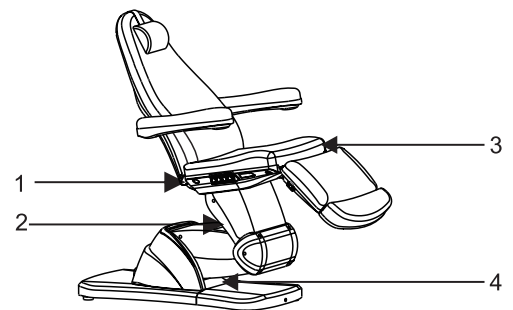

## 4 PLAGE APPLICABLE

Les fauteuils de soin électriques conviennent pour les traitements esthétiques, massages et la manucure.

## 5 INSTALLATION

1. Mettre le fauteuil dans un endroit approprié, selon la disposition, la lumière du jour ou l'éclairage artificiel et les conditions d'utilisation au salon ou à la maison. Et le conserver dans un environnement propre, sec et frais.
2. Ouvrir le carton d'emballage pour vérifier si le tabouret est intact et si les accessoires ou les pièces de rechange sont complets. Contacter le distributeur ou s'adresser à nous en cas de problèmes.
3. Installation  
Placez le lit à la bonne position. Il convient de noter qu'il est inutile d'installer une vis supplémentaire sur le sol pour fixer le fauteuil, parce que la conception originale a pris en compte les performances de stabilité. Cependant, veuillez vous assurer que le lit est placé sur un sol ferme et plat, afin d'éviter tout accident. Si le lit tourne ou s'incline en raison d'un sol irrégulier, régler les quatre pieds en caoutchouc (M10\*30) et les écrous (M10) fixés sur le châssis, à l'aide d'une clé à fourche hexagonale, de manière à garantir la stabilité du fauteuil.
4. Brancher la fiche dans une prise avec une alimentation électrique appropriée. (Détails comme illustré ci-dessous)

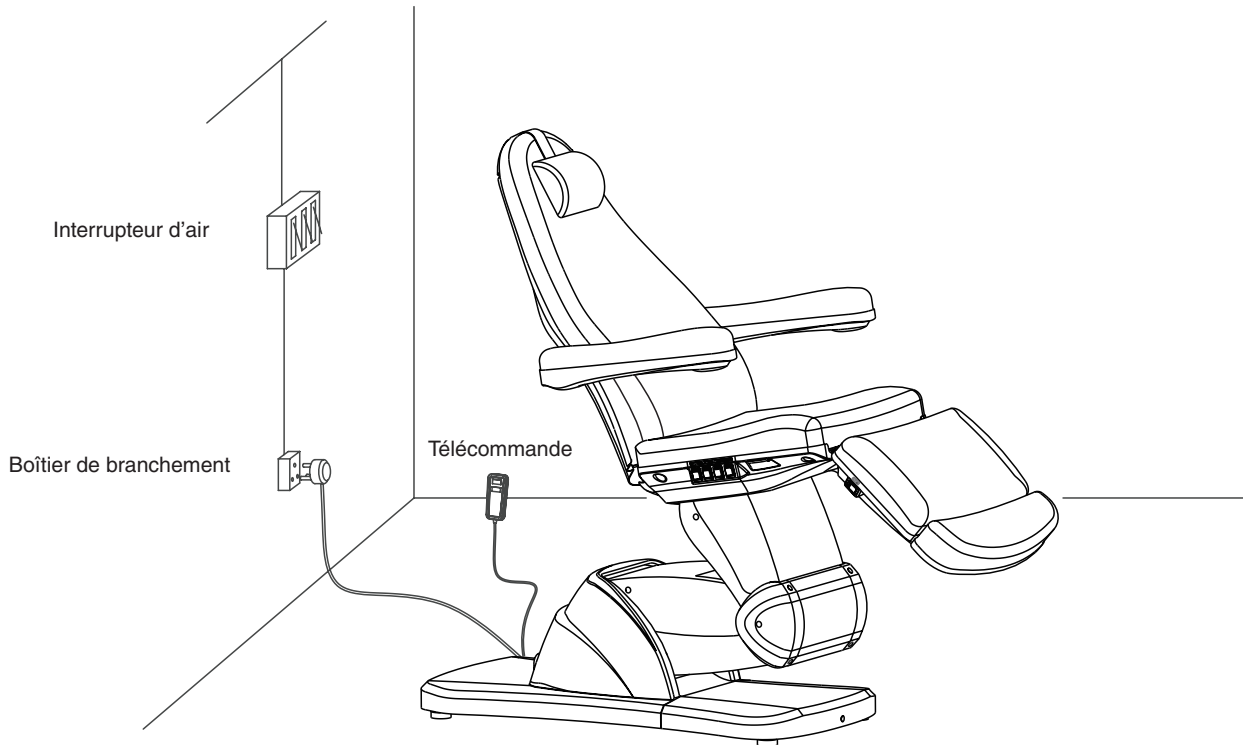

## 6 STRUCTURE DU FAUTEUIL DE SOIN ÉLECTRIQUE

- Ce fauteuil de soin est composé d'un boîtier de commande, d'un moteur, de matériel, de pièces en plastique et en cuir. Le boîtier de commande permet de commander le fonctionnement des moteurs et la télécommande.
- Ce fauteuil de soin permet le réglage du dossier, du coussin d'assise, du repose-pied et du basculement de tout le fauteuil qui est une structure monobloc intégrale. (Détails comme illustré ci-dessous)

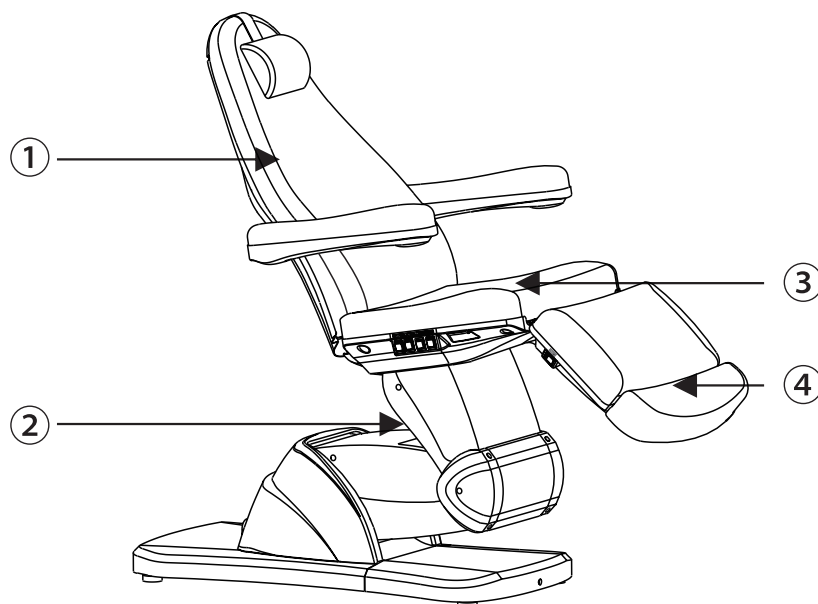

- ① Réglage de l'angle du dossier
- ② Réglage de levage de l'ensemble du fauteuil
- ③ Réglage de l'angle du siège
- ④ Réglage de l'angle du repose-pied (réglage manuel)

**7 INSTRUCTIONS D'UTILISATION**

Configuration standard (Panneau de commande)

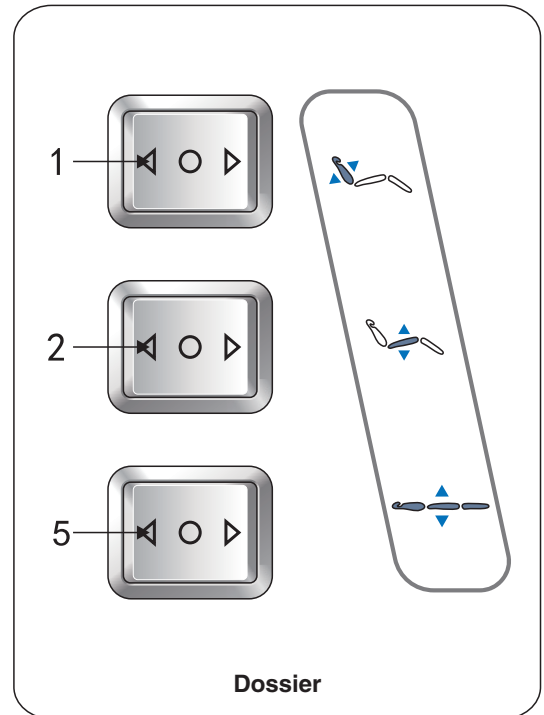
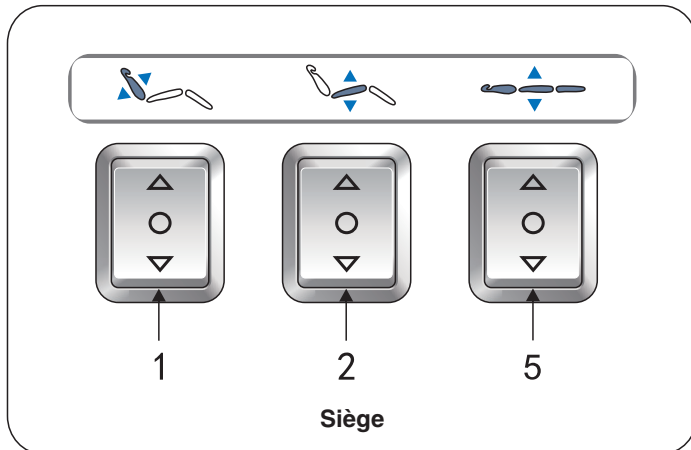

	DESCRIPTION	FONCTIONNEMENT
1	Bouton pour réglage du dossier	Appuyer sur le bouton haut (ou bas) pour relever (ou abaisser) le dossier, pour augmenter (diminuer) l'angle à une vitesse constante.
2	Bouton pour réglage du siège	Appuyer sur le bouton haut (ou bas) pour incliner le siège vers l'arrière (ou pour l'amener en position horizontale).
3	Bouton de réglage du repose-pied	Appuyer sur le bouton haut (ou bas), le repose-pied monte (ou descend), l'angle diminue (augmente) à une vitesse constante.
4	Bouton pour le réglage du repose-pied (gauche)	Appuyer sur le bouton haut (ou bas), le repose-pied monte (ou descend), l'angle diminue (augmente) à une vitesse constante.
5	Bouton de contrôle de hauteur	Appuyer sur le bouton haut (ou bas) pour relever (ou abaisser) le siège, pour augmenter (diminuer) la hauteur à une vitesse constante.

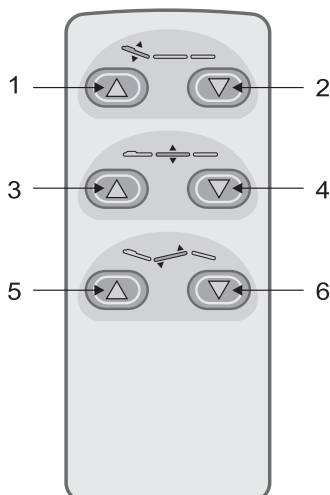
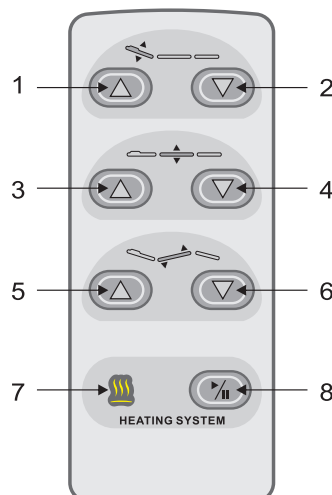
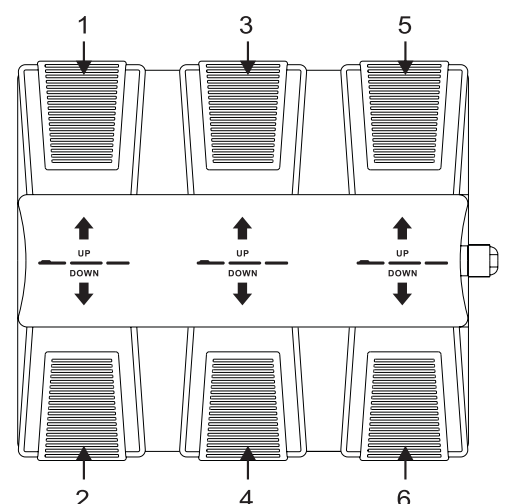
**1. Configuration en option (Télécommande)**

**2. Configuration en option (Télécommande)**

**3. Configuration en option (Pédales)**

	DESCRIPTION	FONCTIONNEMENT
1	Le dossier se relève	Le dossier monte en douceur en appuyant sur le bouton.
2	Le dossier s'abaisse	Le dossier descend en douceur en appuyant sur le bouton
3	Tout le fauteuil monte	Quand on appuie sur ce bouton, le fauteuil monte doucement
4	Tout le fauteuil descend	Quand on appuie sur ce bouton, le fauteuil descend doucement
5	Relever l'assise du siège	Incliner doucement le siège en appuyant sur ce bouton.
6	Abaisser l'assise du siège	Le siège s'abaisse doucement en appuyant sur ce bouton
7	Témoin lumineux de la fonction chauffage (en option)	En appuyant sur ce bouton, le témoin s'allume, la fonction chauffage est en marche ; en appuyant de nouveau sur ce bouton, le témoin s'éteint, la fonction chauffage s'arrête.
8	Chauffage (Option)	

**Remarques:**

1. Le réglage de la position de la mémoire est seulement disponible pour les modèles avec fonction de mémoire.
2. La fonction de chauffage n'est disponible que pour les modèles équipés de cette fonction.
3. Différentes télécommandes doivent être choisies en fonction des différentes configuration.

**8 PARAMÈTRES TECHNIQUES**

Alimentation	AC 100-120V ou AC 220-240V ou AC 100-240V, 50/60Hz
Puissance maximale	300W
Température ambiante	0°C~+40°C
Humidité relative	30%~90%
Charge nominale de levage	175 KG
Dimensions du colis	1720x620x720mm
Poids net	88 kg
Poids brut	105 kg

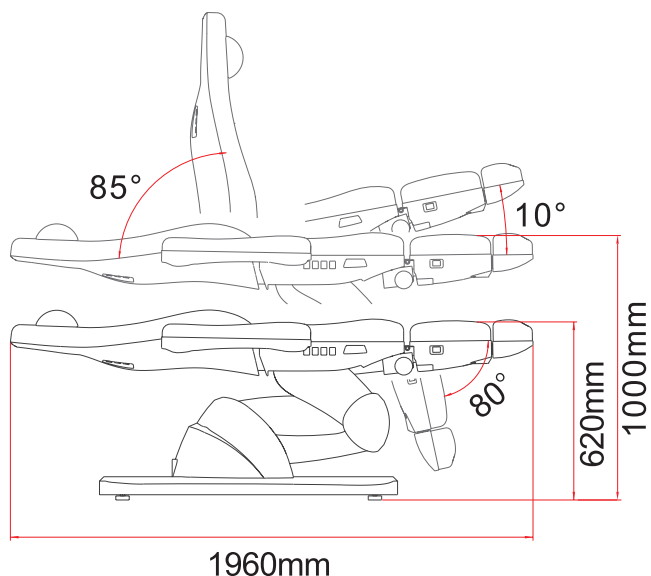
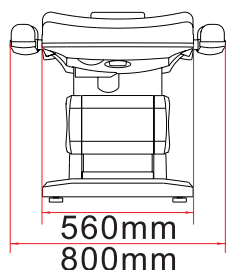
**9 ENTRETIEN**

1. Après chaque traitement, utiliser un produit nettoyant neutre pour éliminer la poussière, les taches sur le cuir ou le revêtement en plastique. Ceci pour éviter le vieillissement prématuré de la couverture en cuir et en plastique. Après chaque traitement, utiliser uniquement une solution neutre pour nettoyer le cuir. Des solutions désinfectantes telles que l'alcool, des solutions acides ou alcaline sont interdites.
2. Lubrifier régulièrement les pièces mobiles (une fois par an)

## 10 SCHÉMA DE BRANCHEMENT DU SYSTÈME

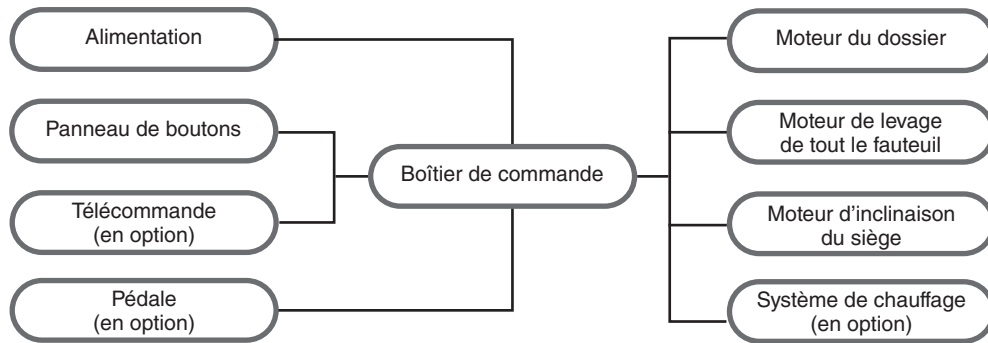

## 11 RÉOLUTION DES PROBLÈMES

PHÉNOMÈNES DE PANNE	RAISON	SOLUTIONS
Les pièces ne remontent et ne descendent pas normalement	1. Le câble d'alimentation est débranché ou n'est pas bien branché.	1. Brancher le câble d'alimentation ou le brancher correctement.
	2. Télécommande ou pédale de mauvaise qualité.	2. Remplacer la télécommande ou la pédale.
	3. Mauvaise qualité du panneau de boutons.	3. Contacter un centre de service ou le fournisseur pour résoudre les pannes.
	4. Mauvaise qualité du boîtier de commande.	
	5. Rupture du moteur.	
	6. Le moteur est endommagé.	
Erreur du système audio	1. Erreur de branchement des entrées/sorties.	1. Recontrôler le branchement des entrées/sorties.
	2. Erreur du boîtier de commande audio.	2. Remplacer les pièces défectueuses. 3. Si le problème n'est toujours pas résolu, contacter un centre de service ou le fournisseur pour résoudre les pannes.
	3. Mauvaise qualité du haut-parleur.	
Bruit anormal	1. Les pièces rotatives ne sont pas suffisamment lubrifiées.	1. Ajouter de l'huile de lubrification.
	2. Les pièces rotatives (telles que charnières) ne sont pas suffisamment lubrifiées.	2. Ajouter de l'huile de lubrification.
	3. Problèmes de qualité du moteur.	3. Remplacer le moteur.

Si le problème n'est toujours pas résolu après les opérations ci-dessus, contacter le centre de maintenance ou le fournisseur pour le résoudre.



**Élimination des déchets d'EEE:** Ce produit ne doit pas être jeté avec les ordures ménagères. Les utilisateurs doivent remettre leurs appareils usagés à un point de collecte approprié pour le traitement, la valorisation, le recyclage des déchets d'EEE.

### CONDITIONS DE GARANTIE GIMA

La garantie appliquée est la B2B standard Gima de 12 mois.