



GIMA

PROFESSIONAL MEDICAL PRODUCTS

Gima S.p.A. - Via Marconi, 1 - 20060 Gessate (MI) Italy

Italia: tel. 199 400 401 - fax 199 400 403

Export: tel. +39 02 953854209/221/225 - fax +39 02 95380056

gima@gimaitaly.com - export@gimaitaly.com

www.gimaitaly.com

SFIGMOMANOMETRO DENVER DENVER SPHYGMOMANOMETER TENSIOMÈTRE DENVER ESFIGMOMANÓMETRO DENVER DENVER-BLUTDRUCKMESSGERÄT ESFIGMOMANOMETRO DENVER ΠΙΕΣΟΜΕΤΡΟ DENVER

**Manuale utente - User manual - Notice d'utilisation
Manual de uso - Gebrauchsanweisung
Guia para utilização - Οδηγίες χρήσης**

ATTENZIONE: Gli operatori devono leggere e capire completamente questo manuale prima di utilizzare il prodotto.

ATTENTION: The operators must carefully read and completely understand the present manual before using the product.

AVIS: Les opérateurs doivent lire et bien comprendre ce manuel avant d'utiliser le produit.

ATENCIÓN: Los operadores tienen que leer y entender completamente este manual antes de utilizar el producto.

ACHTUNG: Die Bediener müssen vorher dieses Handbuch gelesen und verstanden haben, bevor sie das Produkt benutzen.

ATENÇÃO: Os operadores devem ler e entender completamente este manual antes de usar o produto.

ΠΡΟΣΟΧΗ: Οι χειριστές αυτού του προϊόντος πρέπει να διαβάσουν και να καταλάβουν πλήρως τις οδηγίες του εγχειριδίου πριν από την χρήση του.



REF 32744 / HS-70E



HONSUN (NANTONG) Co., Ltd.
No.8 Tongxing Road Economic & Technological
Development Area,
226009 Nantong City, China
Made in P.R.C.

CE 0123



EC REP

Shanghai International Holding Corp. GmbH (Europe)
Eiffestrasse 80, 20537 Hamburg, Germany

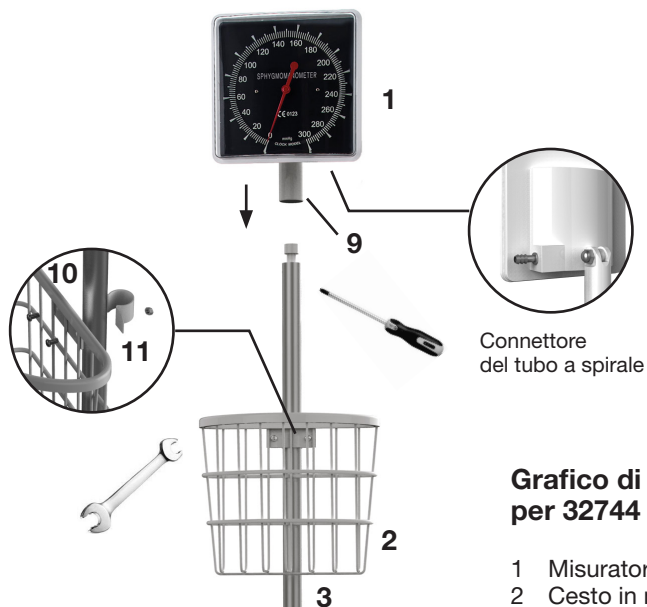

Connettore
del tubo a spirale

Grafico di assemblaggio per 32744 / HS-70E

- 1 Misuratore in plastica (1 pz.)
- 2 Cesto in metallo (1 pz.)
- 3 Tubo telescopico (1 pz.)
- 4 Base di plastica (1 pz.)
- 5 Palloncino (1 pz.)
- 6 Borsa (1 pz.)
- 7 Pera completa di valvola (1 pz.)
- 8 Tubo a spirale (1 pz.)
- 9 Vite interna (1 pz.)
- 10 Vite (2 pz.)
- 11 Dado (2 pz.) - Guarnizione (2 pz.)
- 12 Vite (1 pz.)
- 13 Vite (5 pz.) - Guarnizione (5 pz.)

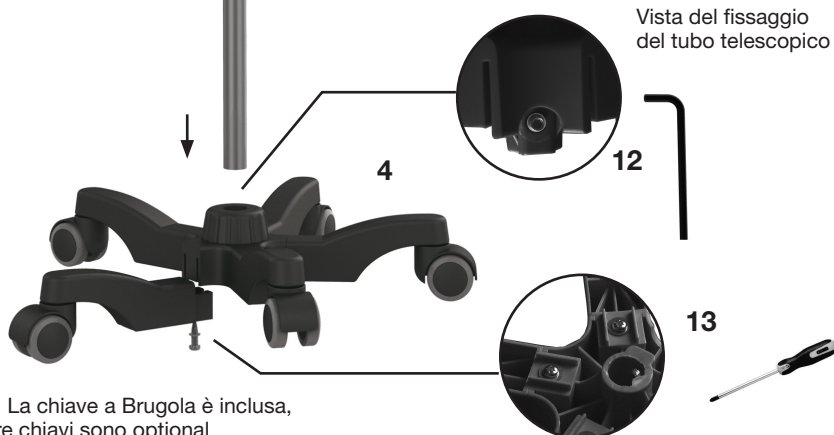

Vista del fissaggio
del tubo telescopico

Nota: La chiave a Brugola è inclusa,
le altre chiavi sono optional

CARATTERISTICHE

Desideriamo ringraziarVi per avere acquistato uno sfigmomanometro di precisione GIMA.

Tutti gli sfigmomanometri GIMA sono prodotti con materiali di alta qualità e garantiscono, se mantenuti in perfetta efficienza attraverso periodici controlli di taratura, una totale affidabilità e precisione, anche a distanza di anni.

La nostra linea di sfigmomanometri offre infatti gli stessi standard qualitativi sia per i modelli professionali che per quelli domiciliari. Lo sfigmomanometro da Voi acquistato è conforme alla direttiva 93/42/CEE.

PRESCRIZIONI



Si fa notare che un apparecchio di automisurazione non sostituisce le regolari visite dal medico, e che soltanto il medico è in grado di analizzare esattamente i valori misurati.

La pressione arteriosa viene notevolmente influenzata da condizioni di tensione nervosa o di stanchezza fisica, è quindi consigliabile **effettuare la misurazione in condizioni di riposo sia fisico che mentale**, mantenendo la posizione seduta o supina e, possibilmente, sempre alla stessa ora del giorno, lontano dai pasti.

Si raccomanda di **non muoversi durante le fasi della misurazione** e di non indossare indumenti che, comprimendo il braccio, possano limitare la circolazione sanguigna.

La pressione varia durante la giornata: è più bassa al mattino e più alta alla sera, più bassa in estate e più alta in inverno.

INSTALLAZIONE

La prima operazione da fare una volta aperti gli imballi, è un controllo generale dei pezzi e delle parti che compongono il prodotto; verificare che siano presenti tutti i componenti necessari e le loro perfette condizioni. Applicare il bracciale sul braccio sinistro a nudo 2-3 cm al di sopra della piega del gomito ed appoggiare l'avambraccio tenendolo all'altezza del cuore. Bracciale velcro: Chiudere il bracciale con l'apposita chiusura.

Se non specificatamente indicato tutti gli sfigmomanometri GIMA sono dotati di bracciale per adulti, su richiesta sono disponibili bracciali per obesi, cosciali e bracciali pediatrici, dal prematuro fino ai 14 anni di età. Posizionare il padiglione dello stetoscopio - preferibilmente il nostro Modello DUCA sull'arteria, sotto il bracciale.

FUNZIONAMENTO

1 Dopo aver applicato il bracciale, procedere a pompare con l'aiuto della pera fino a circa 20 mmHg oltre il valore di pressione sistolica individuale, cioè fino ad occludere l'arteria brachiale. (= valore massimo). È molto importante che la persona sottoposta alla misurazione stia seduta calma e tranquilla e che **l'avambraccio si trovi appoggiato all'altezza del cuore** con la parte interna rivolta verso l'alto.

2 Per poter misurare la pressione sanguigna, girare la vite di sfiatamento sulla pera svitandola lentamente in senso antiorario.
Il valore di sfiatamento ideale dovrebbe aggirarsi sui **2-3 mmHg/sec**.
Controllo a vista della velocità di sfiatamento: l'indicatore dovrà muoversi sulla scala ad una velocità da 1 a 1,5 graduazioni al secondo.
Nei modelli a sfiatamento automatico è presente una valvola di sfiatamento brevettata, che regola automaticamente la velocità di sfiatamento a 2-3 mmHg/sec. Premere semplicemente la valvola fino al primo punto di pressione.

3 Per effetto della progressiva decompressione il sangue torna a scorrere nell'arteria omerale, provocando una prima pulsazione che viene nettamente percepita dal fonendoscopio: la pressione indicata dall'ago sul manometro nell'istante in cui viene riscontrato questo primo battito corrisponde alla "**pressione sistolica o massima**".

Sistole = Valore massimo di pressione che si ha quando il cuore si contrae e il sangue viene spinto dentro i vasi sanguigni.

Procedendo nella decompressione, le pulsazioni continuano per poi decrescere fino a scomparire bruscamente o subire una diminuzione tale da divenire impercettibili.

La pressione indicata dall'ago sul manometro al momento della scomparsa delle pulsazioni corrisponde alla "**pressione diastolica o minima**".

Diastole = Valore minimo di pressione sanguigna, presente quando il muscolo cardiaco è in fase di espansione e torna a riempirsi di sangue.

4 Aprire ora completamente la valvola di sfiatamento, affinché l'aria fuoriesca subito dal bracciale.

La misurazione della pressione sanguigna è così terminata.

MANUTENZIONE

1 Manometro e pera

Pulizia: Il manometro e la pera si possono strofinare con un panno umido. Non è necessaria la sterilizzazione, poiché le parti non entrano in contatto diretto con il corpo del paziente.

2 Bracciali

Pulizia: Dopo aver estratto il polmone, le fodere si possono strofinare con un panno umido oppure, si possono lavare con sapone in acqua fredda.

Applicando questo secondo metodo, risciacquare i bracciali con acqua pulita e lasciarli asciugare all'aria. I bracciali in nylon non vanno stirati. Il polmone e i tubi si possono strofinare con un panno umido di cotone.

GARANZIA

La garanzia è valida per il tempo di 12 mesi dalla data di fornitura GIMA. Durante il periodo di validità della garanzia si provvederà alla riparazione e/o sostituzione gratuita di tutte le parti difettose per cause di fabbricazione ben accertate, con esclusione delle spese di mano d'opera, trasferta, spese di trasporto, di imballaggio, ecc. Sono quindi esclusi dalla garanzia i componenti soggetti ad usura come le parti in caucciù o PVC. Nessun risarcimento potrà essere richiesto per il fermo dell'apparecchiatura. Inoltre la sostituzione o riparazione effettuata durante il periodo della garanzia non hanno l'effetto di prolungare la durata della garanzia.

La garanzia non è valida in caso di: riparazione effettuata da personale non autorizzato o con pezzi di ricambio non omologati da GIMA, avarie o vizi causati da negligenza, botte, uso anormale dell'apparecchio o errori di installazione.

La garanzia decade se il numero di matricola risulti asportato, cancellato o alterato.

Gli apparecchi ritenuti difettosi devono essere resi solo e soltanto al rivenditore presso il quale è avvenuto l'acquisto. Spedizioni a noi inviate direttamente verranno respinte.

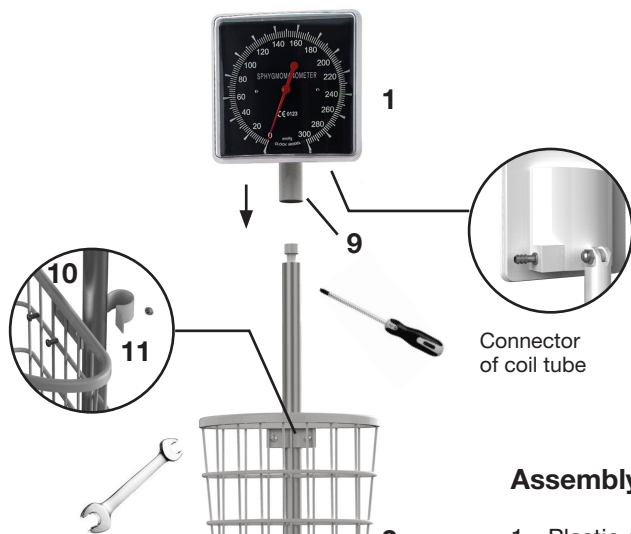

Assembly chart 32744 / HS-70E

- 1 Plastic gauge (1 pc.)
- 2 Metal basket (1 pc.)
- 3 Telescopic tube (1 pc.)
- 4 Plastic base (1 pc.)
- 5 Cuff (1 pc.)
- 6 Bladder (1 pc.)
- 7 Bulb with complete valve (1 pc.)
- 8 Coil tube (1 pc.)
- 9 Inner screw (1 pc.)
- 10 Screw (2 pcs.) - Gasket (2 pcs.)
- 11 Nut (2 pcs.) - Gasket (2 pcs.)
- 12 Screw (1 pc.)
- 13 Screw (5 pc.) - Gasket (5 pcs.)

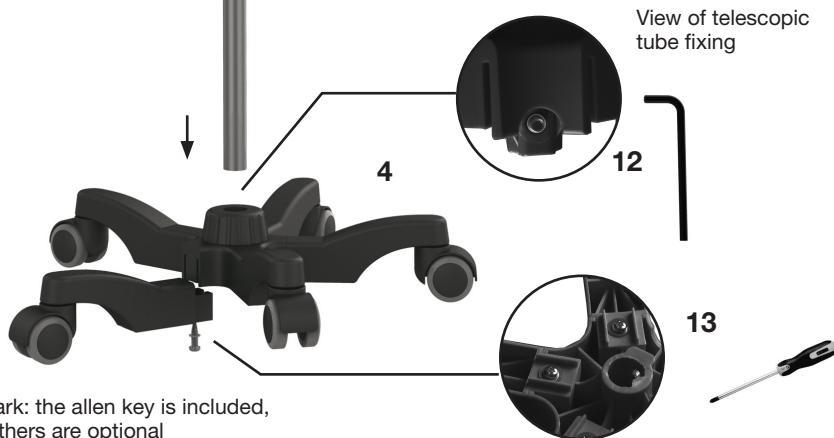

Remark: the allen key is included, the others are optional

FEATURES

We would like to thank you for having purchased a precision GIMA sphygmomanometer.

All GIMA sphygmomanometers are manufactured with high quality materials and, when maintained at perfect operating efficiency through regular calibration checks, ensure complete reliability and precision, even after several years of use.

Our line of sphygmomanometers offers the same quality standards for both professional and home models.

The sphygmomanometer you have purchased complies with EEC directive 93/42/CEE.

PRESCRIPTIONS



It must be noted that self-measuring instruments are not a substitute for regular medical checkups, and that only your doctor can accurately analyze these measurements.

Arterial pressure is highly influenced by one's nervous tension and physical fatigue. It is therefore recommended that you **perform the measurement under conditions of both physical and mental relaxation**, while in a sitting or supine position and, where possible, always at the same time of day, far from meal times.

Remember: do **not move while measuring your pressure** and do not wear clothing that covers your arm and could limit blood circulation.

Pressure varies during the day: it is lower in the morning and higher in the evening; it is also lower in the summer and higher in the winter.

INSTALLATION

After opening the packages, first of all it is necessary to check all pieces and parts composing the product. Check that they are all present and in perfect conditions.

Apply the armband to your bare left arm, 2-3 cm. above your elbow joint, and then prop up your forearm, keeping it at heart level.

Velcro armband: Close the armband using the Velcro strap.

If not specifically indicated, all GIMA sphygmomanometers are equipped with armbands for adults; upon request, we can provide armbands for the obese, for use on the thigh and for children, ranging from premature babies up to 14-year-olds.

Position the earpiece of the stethoscope (preferably our DUCA model) on the artery, under your arm.

FUNCTIONING

- 1 After applying the armband, use the bulb to pump up to approximately 20 mmHg beyond the level of individual systolic pressure: in other words, until the brachial artery is blocked (maximum level). It is essential that the person being measured remains seated and calm, and that his/her **forearm is resting at heart level**, with the inside part facing up.
- 2 To measure blood pressure, turn the release/deflation screw on the bulb, unscrewing it slowly in a counter-clockwise direction. The ideal deflation speed is around **2-3 mmHg/sec**.

Visually check deflation speed: on the scale, the indicator must move at a speed of between 1 and 1.5 gradations per second.

The models featuring automatic deflation of the gauge, which automatically regulates deflation speed at 2-3 mmHg/sec. Simply press the valve up to the first pressure point.

- 3 Due to the gradual decompression, your blood starts to run through the brachial artery again, which in turn causes an initial pulsation, that is clearly perceived by the phonendoscope: the pressure indicated on the gauge needle at the exact moment this first beat is recorded is referred to as the “**systolic or maximum pressure**”.

Systole = maximum pressure level when the heart contracts and blood is pushed into the blood vessels.

As you proceed with decompression, the pulsations gradually decrease until they suddenly disappear or become so low as to be imperceptible.

The pressure indicated by the gauge needle at the moment the pulsations disappear is referred to as the “**diastolic or minimum pressure**”.

Diastole = minimum blood pressure level when the heart muscle is expanding and refilling with blood.

- 4 Now completely open the release valve until air begins to come out of the armband. Blood pressure measurement is now completed.

MAINTENANCE

1. Gauge and bulb

Cleaning: The gauge and bulb can be wiped with a damp cloth.

Sterilization is not necessary, as the parts do not come into direct contact with the patient's body.

2. Armbands

Cleaning: After removing the plenum chamber, the liners can be wiped with a damp cloth, or you can wash them with soap and cold water. If you use this second method, rinse the armbands with clean water and leave them to air dry. Nylon armbands must not be ironed.

The plenum chamber and tubes can be wiped with a damp cotton cloth.

GUARANTEE

The product has a 12 month warranty, valid from the date it is delivered by GIMA.

During the guarantee period free repair and/or replacement of any defective parts due to faulty manufacture will be given, labour, postal, transport and packaging charges etc. are not included. The guarantee therefore excludes components subject to wear and tear such as parts in rubber or PVC.

No compensation will be given for loss of use of the appliance.

Furthermore replacement or repairs effected during the guarantee period do not lengthen the duration of the guarantee.

This guarantee is void in the event of: repairs effected by unauthorised persons or with spare parts not approved by GIMA, damage or defects caused by negligence, blows, abnormal use of the appliance or faulty installation.

The guarantee will be invalidated if the registration number has been removed, cancelled or altered.

Faulty appliances must be returned only to the retailer where the item was bought. Any item dispatched directly to us will be refused.

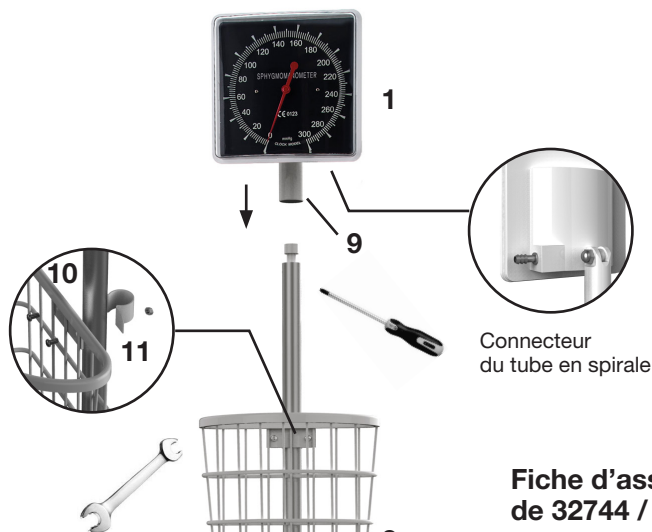

Fiche d'assemblage de 32744 / HS-70E

- 1 Manomètre en plastique (x1)
- 2 Panier métallique (x1)
- 3 Tube télescopique (x1)
- 4 Support plastique (x1)
- 5 Poignée (x1)
- 6 Vessie (x1)
- 7 Poire avec soupape (x1)
- 8 Tube en spirale (x1)
- 9 Vis intérieure (x1)
- 10 Vis (x2) - Bague (x2)
- 11 Écrou (x2) - Bague (x2)
- 12 Vis (x1)
- 13 Vis (x5) - Bague (x5)

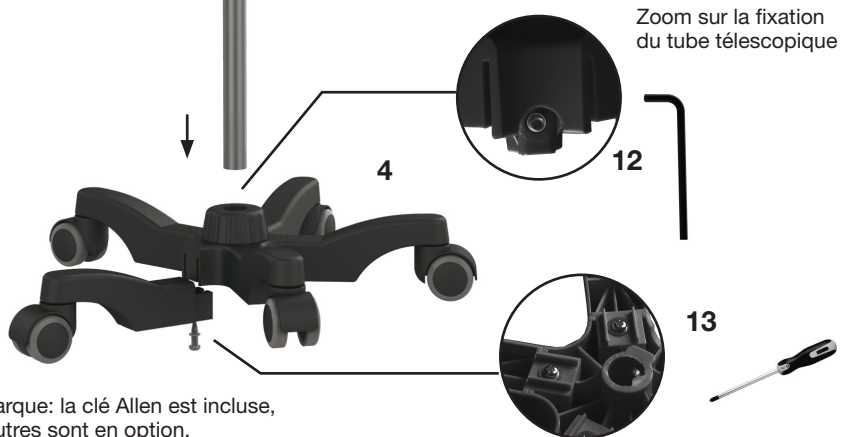

Remarque: la clé Allen est incluse,
les autres sont en option.

CARACTERISTIQUES

Nous désirons avant tout vous remercier d'avoir acheté un tensiomètre de précision GIMA.

Tous les tensiomètres GIMA sont produits avec des matériaux de qualité supérieure et garantissent - à la condition de les maintenir en parfaite efficacité à travers des contrôles périodiques d'étalonnage - une fiabilité et une précision totales, même après des années.

Notre ligne de tensiomètres offre les mêmes niveaux de qualité.

Qu'il s'agisse de modèles professionnels ou de modèles à utiliser soi-même. Le tensiomètre que vous avez acheté est conforme à la directive 93/42/CEE.

PRESCRIPTION



Il y a lieu de souligner qu'un autotensiomètre ne remplace nullement des visites régulières chez son médecin et que seul ce dernier est capable d'analyser exactement les valeurs mesurées.

La pression artérielle est considérablement influencée par des conditions de tension nerveuse ou de fatigue physique. Il est donc recommandé **de procéder à la mesure dans des conditions de repos tant physique que mental**, allongée sur le dos, dans la mesure du possible, toujours à la même heure du jour, loin des repas.

Il est également recommandé de **ne pas remuer au cours de la mesure** et de ne pas porter des vêtements qui comprimeraient le bras et pourraient ainsi entraver la circulation du sang.

La tension varie au cours de la journée. Elle est plus basse le matin et plus haute le soir. Plus basse l'été et plus haute l'hiver.

MONTAGE

La première opération à faire après avoir ouvert les emballages, est un contrôle général des pièces et des parties qui composent le produit; vérifier que soient présents tous les composants nécessaires et qu'ils soient en conditions parfaites.

Appliquez le brassard sur le bras gauche à nu, 2-3 cm au-dessus du pli du coude. Appuyez votre avantbras en le tenant à la hauteur du coeur.

Brassard velcro: fermer le brassard avec la fermeture prévue.

Sauf indication spécifique, tous les tensiomètres GIMA sont équipés de brassard pour adultes.

Sur demande, GIMA offre des brassards pour obèses, des cuissards et des brassards pédiatriques, du prématuré jusqu'à 14 ans.

Positionner le pavillon du phonendostéthoscope - de préférence notre modèle DUCA - sur l'artère, sous le brassard.

FONCTIONNEMENT

- 1 Après avoir appliqué le brassard, pomper à l'aide de la poire jusqu'à 20 mmHg environ au-delà de la valeur de tension systolique individuelle autrement dit jusqu'à occlure l'artère brachiale. (= valeur maximum).
Il est très important que la personne qui se soumet à la mesure soit assise, calme et tranquille.
L'avant-bras devra être appuyé à la hauteur du coeur, la partie interne tournée vers le haut.
- 2 Pour mesurer la tension artérielle, tourner la vis d'échappement sur la poire en la dévissant lentement dans le sens contraire aux aiguilles d'une montre. La valeur d'échappement idéale devrait être autour de **2-3 mmHg/sec**.
Contrôle à vue de la vitesse d'échappement: l'indicateur devra se déplacer sur l'échelle à une vitesse comprise entre 1 et 1,5 degrés/seconde.
Les modèles à échappement automatique comportent une soupape d'échappement brevetée qui règle automatiquement la vitesse d'échappement à 2-3 mmHg/sec. Pousser tout simplement la soupape jusqu'au premier point de pression.
- 3 Du fait de la décompression progressive, le sang recommence à couler dans l'artère humérale et provoque une première pulsation qui est nettement perçue par le phonendoscope. A l'instant même où est constaté ce premier battement, la tension indiquée par l'aiguille sur le manomètre correspond à la "**tension systolique ou maxima**".
Systole = Valeur maxima de tension artérielle présente lorsque le coeur se contracte et le sang est refoulé dans les vaisseaux sanguins.
Procédant dans la décompression, les pulsations continuent à diminuer jusqu'à disparaître brusquement ou subir une diminution au point de devenir imperceptibles.
La tension indiquée par l'aiguille du manomètre au moment de la disparition des pulsations correspond à la "**tension diastolique ou minima**".
Diastole = Valeur minima de tension artérielle présente lorsque le muscle cardiaque est en phase d'expansion et se reremplit de sang.
- 4 Ouvrir complètement la soupape d'échappement afin que l'air sorte immédiatement du brassard. La mesure de la tension artérielle est terminée.

ENTRETIEN

1. Manomètre et poire

Nettoyage: le manomètre et la poire peuvent être nettoyés à l'aide d'un chiffon humide. Il n'est pas nécessaire de stériliser du fait que les parties n'entrent pas en contact direct avec le corps du patient.

2. Brassards

Nettoyage: après avoir extrait le poumon, frottez les doublures avec un chiffon humide. Vous pouvez également les laver au savon dans de l'eau froide. Si vous appliquez cette deuxième méthode, rincez les brassards

à l'eau propre et laissez-les sécher à l'air. Les brassards en nylon ne doivent pas être repassés.

Essayez le poumon et les tuyaux avec un chiffon humide en coton.

GARANTIE

La durée de la garantie de 12 mois à compter de la date de la fourniture GIMA.

Durant la période de validité de la garantie, la réparation et/ou la substitution de toutes les parties défectueuses pour causes de fabrication bien vérifiées, sera gratuite. Par conséquent sont exclus de la garantie les composants sujets à usure comme les parties en caoutchouc ou PVC, les ampoules, les batteries et autres encore. En outre la substitution ou réparation effectuée durant la période de la garantie ne comportent pas le prolongement la durée de la garantie, avec exclusion des frais de main d'oeuvre, déplacement, frais de transport, d'emballage, etc.

Aucun remboursement pourra être requis pour l'arrêt de l'appareil.

La garantie n'est pas valable en cas de: réparation effectuée par un personnel non autorisé ou avec des pièces de rechange non homologuées par GIMA, avaries ou vices causés par négligence, coups, usage anormal de l'appareil ou erreurs d'installation.

La garantie sera révoquée si le numéro de matricule résultera enlevé, effacé ou altéré.

Les appareils considérés défectueux doivent être rendus seulement et uniquement au revendeur auprès duquel a eu lieu l'achat. Les expéditions qui nous seront envoyées directement seront repoussées.

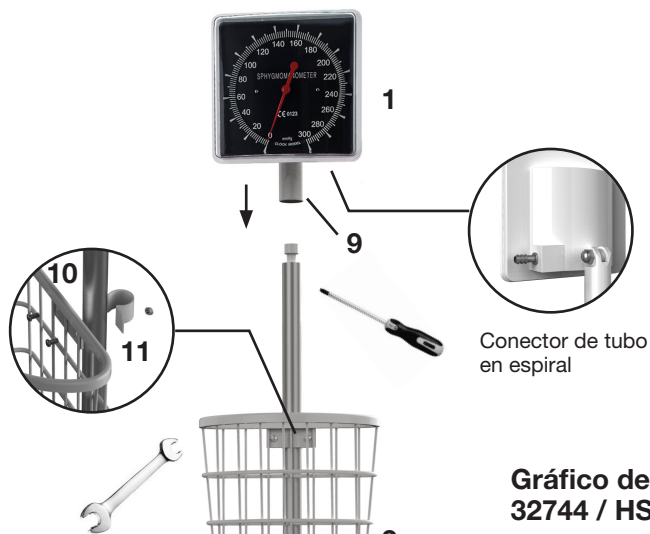

Conector de tubo en espiral

Gráfico de Montaje para 32744 / HS-70E

- 1. Manómetro plástico (1 pieza)
- 2. Canasta metálica (1 pieza)
- 3. Tubo telescópico (1 pieza)
- 4. Base plástica (1 pieza)
- 5. Abrazadera (1 pieza)
- 6. Cámara (1 pieza)
- 7. Pera con válvula completa (1 pieza)
- 8. Tubo bobinado (1 pieza)
- 9. Tornillo interno (1 pieza)
- 10. Tornillo (1 pieza) - Junta (2 piezas)
- 11. Tuerca (2 piezas) - Junta (2 piezas)
- 12. Tornillo (1 pieza)
- 13. Tornillo (5 piezas) - Junta (5 piezas)



Vista ampliada del ajuste del tubo telescópico

Observaciones: La llave Allen está incluida, las otras son opcionales.

CARACTERÍSTICAS

Le agradecemos por haber comprado un esfigmomanómetro de precisión GIMA.

Todos los esfigmomanómetros GIMA están hechos con materiales de alta calidad y, de ser mantenidos en perfectas condiciones de funcionamiento mediante controles periódicos de taraje aseguran fiabilidad y precisión totales a lo largo de los años.

De hecho, nuestra gama de esfigmomanómetros ofrece los mismos estándares cualitativos para los modelos profesionales al igual que para los aparatos de uso particular.

Su esfigmomanómetro que Usted ha comprado cumple con las disposiciones de la directiva 93/42/CEE.

PRESCRIPCIONES



Cabe destacar que un aparato de automedición de la presión no sustituye las consultas rutinarias y que únicamente el médico está en condiciones de analizar exactamente los valores medidos. Sobre la presión arterial influyen notablemente las condiciones de tensión nerviosa o el cansancio físico, por lo tanto se aconseja efectuar la medición en condiciones de reposo sea físico que mental, manteniendo la posición supina, de ser posible, siempre a la misma hora del día, lejos de las comidas. Se recomienda no hacer movimientos durante la medición y no llevar prendas de vestir que compriman el brazo limitando así la circulación sanguínea. La presión arterial varía a lo largo del día: por lo general es más baja por la mañana y más alta por la noche, más baja en verano y más alta en invierno.

INSTALACIÓN

La primera operación que se tiene que efectuar, una vez abiertos los embalajes, es un control general de las piezas y de las partes que componen el producto; averiguar que estén presentes todos los componentes necesarios y también que sus condiciones sean perfectas.

Colocar el brazalete sobre el brazo izquierdo desnudo a 2-3 cm. encima de la articulación del codo y apoyar el antebrazo manteniéndolo a la altura del corazón.

Brazalete Velcro: cerrar el brazalete con su cierre.

Salvo indicación expresa, todos los esfigmomanómetros GIMA tienen brazalete para adultos.

Sobre pedido se suministran brazaletes para obesos, brazaletes para el muslo y brazaletes pediátricos desde prematuros hasta los 14 años de edad.

Colocar el pabellón del estetoscopio - preferiblemente nuestro Modelo DUCA sobre la arteria, debajo del brazalete.

FUNCIONAMIENTO

- 1 Después de haber aplicado el brazaletе bombear mediante la pera hasta unos 20 mmHg por encima del valor de la presión sistólica individual, o sea hasta la oclusión de la arteria braquial (= valor máximo). Es muy importante que la persona que efectúa la medición esté sentada, calma y tranquila con **el antebrazo apoyado a la altura del corazón**, con la parte interna hacia arriba.
- 2 Para medir la presión sanguínea girar el tornillo de desahogo sobre la pera destornillándolo lentamente en sentido opuesto al de las agujas del reloj. El valor de desahogo ideal debería estar en **2-3 mmHg por segundo**. Control visual de la velocidad de desahogo: el indicador se mueve sobre la escala a una velocidad de 1 a 1.5 graduaciones por segundo. En los modelos de desahogo automático, hay una válvula de desahogo patentada que regula automáticamente la velocidad de desahogo a 2-3 mmHg por segundo. Presionar la válvula hasta el primer punto de presión.
- 3 Por efecto de la descompresión paulatina, la sangre vuelve a fluir en la arteria cubital provocando una primera pulsación que es percibida netamente por el fonendoscopio: la presión indicada por la aguja sobre el manómetro en el instante en el cual se capta el primer latido corresponde a la “**presión sistólica o máxima**”.
Sístole = valor máximo de la presión sanguínea cuando hay contracción del corazón y la sangre es arrojada a las arterias.
A medida que se reduce la descompresión, las pulsaciones continúan decreciendo hasta desaparecer bruscamente o sufrir una disminución tal que ya no se perciben.
La presión indicada por la aguja sobre el manómetro en el momento en que desaparecen las pulsaciones corresponde a la “**presión diastólica o mínima**”.
Diástole = valor mínimo de la presión sanguínea cuando hay dilatación del corazón y repleción de sangre del mismo.
- 4 Ahora se puede abrir por completo la válvula de desahogo para dejar salir el aire del brazaletе. La medición de la presión sanguínea ha terminado.

MANTENIMIENTO

1. Manómetro de pera

Limpieza: manómetro y pera se limpian frotándolos con un trapo húmedo. No hace falta esterilizar, puesto que estas piezas no entran en contacto directo con el cuerpo del paciente.

2. Brazaletes

Limpieza: después de haber extraído el pulmón, los forros pueden ser frotados con un trapo húmedo o lavados con agua fría y jabón. En este último caso enjuagar los brazaletes con agua limpia y ponerlos a secar al aire.

Los brazaletes de nylon no se deben planchar.
Pulmón y tubos se limpian frotándolos con un trapo de algodón húmedo.

GARANTÍA

La garantía tiene una validez de 12 meses a partir de la fecha de la entrega de parte de GIMA.

Durante el periodo de validez de la garantía se efectúa la reparación y/o sustitución gratuita de todas las piezas defectuosas debidas a causas comprobadas de fabricación, con exclusión de los gastos de mano de obra, viaje, gastos de transporte, embalaje, etc. Quedan excluidos de la garantía los componentes sujetos a desgaste como las partes de caucho o PVC, bombillas, baterías y otros. No se reconoce ningún resarcimiento por el paro del aparato. Además la sustitución o reparación efectuada durante el periodo de garantía no prolongan la duración de la validez de la misma.

La garantía no vale cuando la reparación sea efectuada por personal no autorizado o con piezas de repuesto no homologados por GIMA, averías o desperfectos ocasionados por negligencia, golpes, uso anormal del aparato o errores de instalación.

La garantía vence si el número de matrícula resultara quitado, borrado o alterado.

Los aparatos que se consideren defectuosos deben ser devueltos sólo y exclusivamente al vendedor del cual se ha comprado. Los envíos hechos directamente a nosotros serán rechazados.

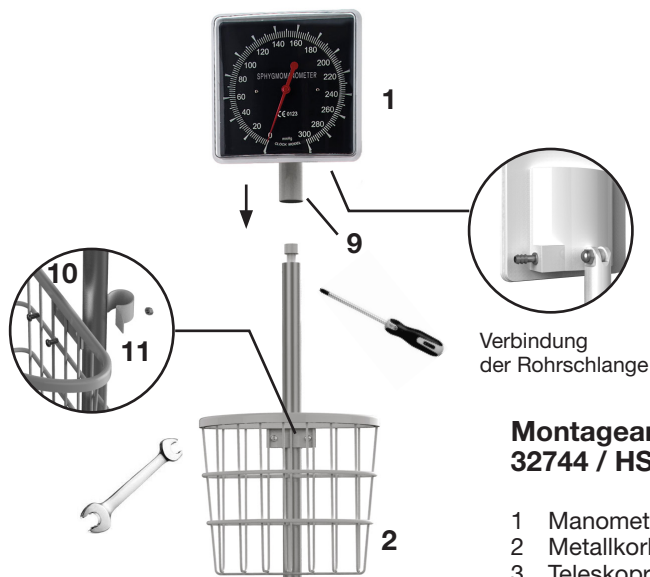

Verbindung
der Rohrschlange

Montageanleitung für 32744 / HS-70E

- 1 Manometer aus Plastik (1 Stk.)
- 2 Metallkorb (1 Stk.)
- 3 Teleskoprohr (1 Stk.)
- 4 Plastikfuß (1 Stk.)
- 5 Manschette (1 Stk.)
- 6 Pumpball (1 Stk.)
- 7 Druckball mit komplettem Ventil (1 Stk.)
- 8 Rohrschlange (1 Stk.)
- 9 Innere Schraube (1 Stk.)
- 10 Schrauben (2 Stk.)
Flachdichtung (2 Stk.)
- 11 Schraubenmutter (2 Stk.)
- 12 Schraube (1 Stk.)
- 13 Schrauben (5 Stk.)
Flachdichtung (5 Stk.)

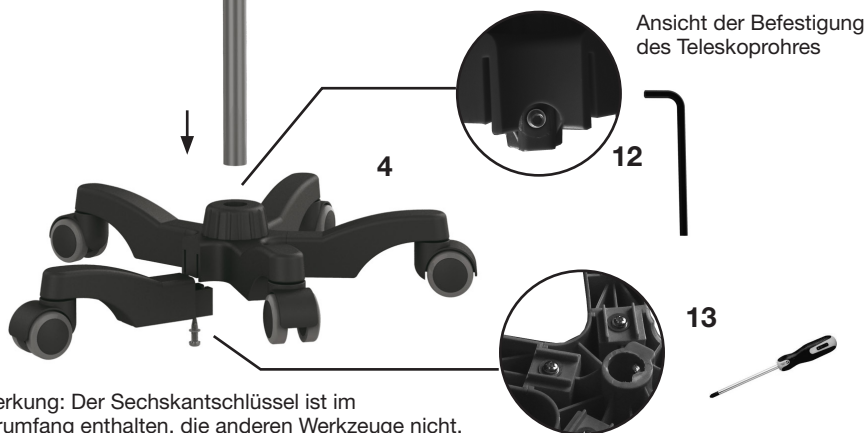

Anmerkung: Der Sechskantschlüssel ist im Lieferumfang enthalten, die anderen Werkzeuge nicht.

EIGENSCHAFTEN

Wir möchten uns zuerst bei Ihnen bedanken, dass Sie ein hochwertiges Blutdruckmessgerät der Firma GIMA erworben haben.

Alle Blutdruckmessgeräte der Firma GIMA sind aus Materialien von höchster Qualität gefertigt, die bei einer perfekten Instandhaltung durch periodische Eichungskontrollen eine totale Zuverlässigkeit und Präzision auch nach langen Jahren garantieren.

Unsere Typenreihe der Blutdruckmessgeräte bietet sowohl für die professionellen Modelle als auch für die Modelle des Privatgebrauchs den selben Qualitätsstandard. Das von Ihnen erworbene Blutdruckmessgerät ist mit der Richtlinie 93/42 der Europäischen Gemeinschaft konform.

ANWEISUNGEN



Wir möchten darauf hinweisen, dass das vorliegende Gerät zur Selbstmessung gedacht ist und die regulären Arztbesuche nicht ersetzt. Nur der Arzt ist in der Lage, die gemessenen Werte genau und exakt zu analysieren.

Der Arteriendruck wird stark durch nervöse Anspannung oder körperliche Müdigkeit beeinflusst; aus diesem Grund empfehlen wir, die Messungen bei körperlicher als auch geistiger Ruhe durchzuführen **und dabei die Sitzposition oder Rückenlage einzunehmen und wenn möglich, die Messung immer zur gleichen Tagesstunde entfernt von den Mahlzeiten vorzunehmen.**

Wir raten Ihnen, sich bei den Messphasen nicht zu bewegen und ebenfalls keine Kleidungsstücke zu tragen, die den Arm pressen und somit die Blutzirkulation beschränken könnten.

Der Druck kann sich während des Tages verändern: am Morgen ist er niedriger und am Abend ist er höher; in den Sommermonaten ist er niedrig und in den Wintermonaten ist er höher.

ANLEGEN

Nach dem Öffnen der Verpackung müssen Sie zuerst alle Teile und Produktkomponenten auf ihre Vollständigkeit überprüfen; vergewissern Sie sich bitte, dass alle notwendigen Teile vorhanden sind und diese sich in einem perfekten Zustand befinden.

Die Armdruckmanschette auf den entblößten linken Arm anlegen, zirka 2-3 cm über dem Ellenbogenwinkel und dann den Unterarm in Herzhöhe auf eine Unterlage legen.

Armdruckmanschette: die Armdruckmanschette mit dem entsprechenden Verschluss schließen.

Wenn nicht direkt angegeben sind alle Blutdruckmessgeräte der Firma GIMA mit einer Armdruckmanschette für Erwachsene ausgestattet; auf Anfrage

können auch spezielle Armdruckmanschetten für übergewichtige Personen oder Oberschenkelmanschetten als auch Pädiatriemanschetten geliefert werden, vom Säuglingsalter bis zum 14. Lebensjahr.

Die Stethoskopmembrane – wenn möglich unser Modell Duca – auf die Arterie unterhalb der Armdruckmanschette auflegen.

GEBRAUCH

- 1 Nach Anlegen der Armdruckmanschette mit Hilfe des Gummiballs die Manschette auf zirka 20 mmHg über den eigenen Systolendruck aufpumpen, d.h. bis die Arterie geschlossen wird. (= Maximalwert).
Es ist sehr wichtig, dass die zu untersuchende Person ruhig sitzt und der Unterarm in der Höhe des Herzens mit der Arminnenseite nach oben aufgelegt ist.
- 2 Um den Blutdruck messen zu können, muss man die Stellschraube zum Druckablassen am Gummiball langsam in Gegenuhrzeigerrichtung drehen. Die ideale Druckentlüftung sollte bei zirka **2-3 mmHg/Sek.** liegen. Sichtkontrolle der Druckentlüftungsgeschwindigkeit: der Zeiger sollte sich auf dem Zifferblatt mit einer Geschwindigkeit von 1 bis 1,5 Gradeinteilungen pro Sekunde bewegen.
Bei den Modellen mit automatischer Druckentlüftung ist ein patentiertes Entlüftungsventil vorhanden, welches automatisch die Druckentlüftungsgeschwindigkeit von 2-3 mmHg/Sek. reguliert. Man muss ganz einfach das Ventil bis zum ersten Druckpunkt betätigen.
- 3 Wegen der ständigen Druckverminderung fließt das Blut in die Oberarmarterie zurück und führt somit zu einem ersten Pulsschlag, der klar und deutlich vom Tonmessgerät gemessen wird: der in diesem Moment durch den Manometerzeiger angezeigte Druck, entspricht dem ersten Schlag, d.h. dem **“systolischen oder maximalen Blutdruckwert”**.
Systole = maximaler Blutdruck ist der Spitzendruck im Gefäß. Er wird durch die Kontraktion des Herzens (Systole) hervorgerufen, d.h. das Blut wird in die Blutgefäße gepumpt.
Bei weiterer Druckverminderung sind weitere Schläge zu hören, bis sie ganz verhallen oder auch plötzlich nicht mehr hörbar sind; sie können auch eine derartige Verminderung erfahren, dass sie nicht mehr wahrnehmbar sind. Der durch den Manometerzeiger angezeigte Druck beim Verschwinden des Geräuschschlages entspricht dem **“diastolischen oder minimalen Blutdruckwert”**.
Diastole = minimaler Blutdruck ist der Enddruck im Gefäß während der Erschlaffungsphase des Herzens (Diastole); das Herz beginnt sich danach wieder mit Blut zu füllen.
- 4 Nun ganz die Druckentlüftungsstellschraube öffnen, bis die gesamte Luft aus der Armdruckmanschette ausgeströmt ist. Die Blutdruckmessung ist somit beendet.

WARTUNG

1. Manometer und Gummiball

Reinigung: Das Manometer und der Gummiball können mit einem feuchten Tuch abgewischt werden.

Sie müssen nicht sterilisiert werden, da sie nicht direkt mit dem Körper des Patienten in Kontakt kommen.

2. Armdruckmanschette

Reinigung: Nachdem man den Luftsack herausgenommen hat, kann man die Überzüge mit einem feuchten Tuch abwischen oder sie können auch mit Seife im kaltem Wasser gewaschen werden. Wenn man die Armdruckmanschette waschen sollte, müssen die Bezüge mit sauberem Wasser ausgespült und danach an der Luft getrocknet werden.

Die Armdruckmanschetten aus Nylon dürfen nicht gebügelt werden.

Den Luftsack und die Schläuche können mit einem feuchten Baumwolltuch abgewischt werden.

GARANTIE

Die Garantiedauer beträgt ab dem Lieferdatum GIMA 12 Monate.

Während der Garantielaufdauer werden alle eindeutig auf Herstellungsfehler rückführbaren defekten Teile kostenlos repariert und/oder ausgewechselt. Arbeitskosten, Tagesgeld, Transport-, Verpackungskosten, etc. sind ausgeschlossen. Von der Garantie ausgeschlossen sind somit alle nicht verschleißfesten Elemente wie die Teile aus Kautschuk oder PVC und anderes.

Für den Stillstand des Geräts kann keine Entschädigung verlangt werden.

Ferner verlängert die Auswechslung oder Reparatur, bei Inanspruchnahme der Garantie, nicht die Garantiezeit.

Die Garantie verfällt bei: Reparaturen seitens unberechtigten Personals oder mit nicht von GIMA zugelassenen Ersatzteilen, Störungen oder Defekten, die auf Nachlässigkeiten rückführbar sind, Schläge, Zweckentfremdungen des Geräts oder Einbaufehler.

Bei der Abnahme, Löschung oder Änderung der Kennnummer erlischt die Garantie.

Die als defekt geltenden Geräte sind nur dem Händler zu übergeben, bei dem der Kauf erfolgte. An uns direkt gerichtete Sendungen werden abgelehnt.

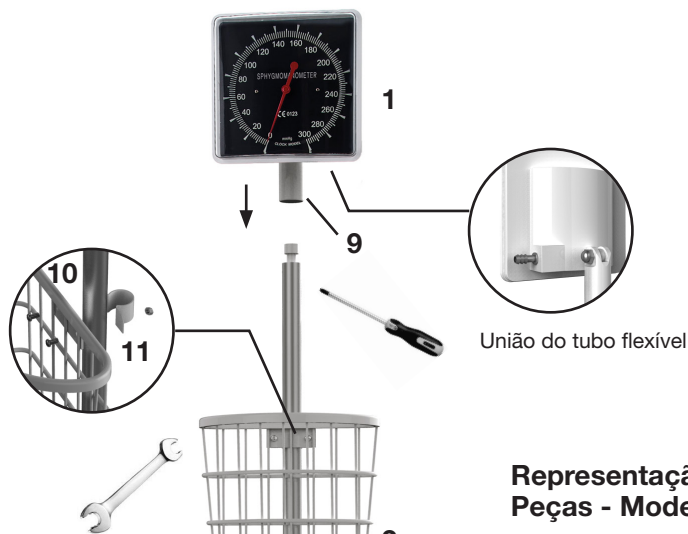

União do tubo flexível

Representação Esquemática das Peças - Modelo 32744 / HS-70E

- 1 Mostrador em plástico (1 un)
- 2 Cesto de metal (1 un)
- 3 Tubo telescópico (1 un)
- 4 Base de plástico (1 un)
- 5 Pega (1 un)
- 6 Balão (1 un)
- 7 Pêra com válvula (1 un)
- 8 Tubo flexível (1 un)
- 9 Parafuso interior (1 un)
- 10 Parafuso (2 un) - Junta (2 un)
- 11 Porca (2 un) - Junta (2 un)
- 12 Parafuso (1 un)
- 13 Parafuso (5 un) - Junta (5 un)



Pormenor de fixação do tubo telescópico

Observações: A chave Allen está incluída; as restantes são facultativas.

CARACTERÍSTICAS

Desejamos agradecer-Vos por ter adquirido um esfigmomanômetro de exactidão GIMA.

Todos os esfigmomanômetros GIMA são produzidos com materiais de alta qualidade e garantem, se mantidos em perfeita eficiência através de controlos periódicos de calibração, total confiabilidade e exactidão, mesmo depois de vários anos.

De fato a nossa linha de esfigmomanômetros oferece os mesmos padrões qualitativos seja nos modelos profissionais que naqueles para o uso doméstico. O esfigmomanômetro que Você comprou é conforme com a diretiva 93/42/CEE.

PRESCRIÇÕES



Note-se que um aparelho para medir autonomamente a pressão arterial não substitui as visitas periódicas no médico, e que só o médico tem a capacidade de analisar exatamente os valores medidos.

A pressão arterial é muito influenciada em situações de tensão nervosa ou de cansaço físico, **portanto é aconselhável efetuar a medida em condições de repouso seja físico que mental**, mantendo a posição sentada ou deitada e, se possível, sempre na mesma hora do dia, longe das refeições.

Recomenda-se de **não mecher-se durante as fases da medida** e de não vestir roupas que, comprimindo o braço, possam limitar a circulação sanguínea.

A pressão varia durante o dia: é mais baixa de manhã e mais alta de tarde, mais baixa no verão e mais alta no inverno.

INSTALAÇÃO

A primeira coisa a ser feita depois de ter aberto a embalagem é controlar as peças e partes que compõe o produto; verificar a existência de todos os componentes necessários e que os mesmos estejam em perfeitas condições.

Aplicar a manga sobre o antebraço esquerdo nu, 2-3 cm acima da dobra do cotovelo e apoiar o braço mantendo-o na mesma altura do coração.

Manga velcro: Fechar a manga com o fecho.

Se não especificamente indicado todos os esfigmomanômetros GIMA possuem manga para adultos, se pedido são disponíveis mangas para obesos, para medida na coxa e mangas para crianças, desde o bebê pré-maturo até os 14 anos de idade.

Colocar o pavilhão do estetoscópio - preferivelmente o nosso modelo Duca – sobre a artéria, sob a manga.

FUNCIONAMENTO

- 1 Depois de ter aplicado a manga, começar a bombear com o auxílio da pera até atingir cerca 20 mmHg além do valor de pressão sistólica individual, ou seja, até bloquear a artéria braquial. (= valor máximo). É muito importante que a pessoa submetida à medida esteja sentada, calma e tranquila e que o antebraço **esteja apoiado na altura do coração** com a parte interna virada para cima.
- 2 Para poder medir a pressão sanguínea, virar o parafuso de resfolegamento sobre a pera desparafusando lentamente em sentido anti-horário.
O valor de resfolegamento ideal deveria ser cerca **2-3 mmHg/seg.**
Controle à vista da velocidade de resfolegamento: o indicador deverá mover-se na escala com velocidade de 1 a 1,5 graduações por segundo.
Nos modelos com resfolegamento automático há uma válvula de resfolegamento brevetada, que regula automaticamente a velocidade de resfolegamento a 2-3 mmHg/seg. Apertar simplesmente a válvula até o primeiro ponto de pressão.
- 3 O sangue, devido à decompressão progressiva, torna a escorrer na artéria umeral, provocando uma primeira pulsação que é bem detectada pelo fonendoscópio: a pressão indicada pela agulha no manômetro no instante em que é escutada esta primeira pulsação corresponde à “**pressão sistólica ou máxima**”.
Sístole = Valor máximo de pressão que se há quando o coração se contrai e o sangue é empurrado dentro dos vasos sanguíneos.
Continuando a decompressão, as pulsações continuam para depois diminuírem até desaparecerem bruscamente ou diminuírem tanto que se tornam imperceptíveis.
A pressão indicada pela agulha no manômetro no momento em que desaparecem as pulsações corresponde à “**pressão diastólica ou mínima**”.
Diástole = Valor mínimo de pressão sanguínea, presente quando o músculo cardíaco está em fase de expansão e torna a encher-se de sangue.
- 4 Abrir então completamente a válvula de resfolegamento, para que o ar saia rapidamente da manga.
A medida da pressão sanguínea é assim concluída.

MANUTENÇÃO

1. Manômetro e pera

Limpeza: O manômetro e a pera podem ser limpados esfregando com um pano húmido. Não é necessária a esterilização, pois as partes não entram em contato direto com o corpo do paciente.

2. Mangas

Limpeza: Depois de ter aberto a manga e tirado o pulmão, as coberturas

podem ser limpadas esfregando com um pano húmido ou então, podem ser lavadas com sabão e água fria. Neste segundo caso, enxaguar as mangas com água limpa deixá-las enxugar. As mangas de nylon não devem ser passadas com ferro.

O pulmão e os tubos podem ser limpados esfregando com um pano húmido de algodão.

GARANTIA

A garantia é válida por 12 meses a partir da data de fornecimento GIMA. Durante o período de validade da garantia serão consertadas e/ou trocadas gratuitamente todas as partes defeituosas por causas de fabricação bem identificadas, com a exclusão das despesas de mão de obra, diária, despesas de transporte, de embalagem, etc. São portanto excluídos da garantia os componentes sujeitos a desgaste como as partes de caucho ou PVC.

Nenhuma indenização poderá ser pedida pela parada do aparelho. Também a troca ou conserto feitos durante o período da garantia não tem o efeito de prolongar a duração da garantia.

A garantia não é válida em caso de: conserto feito por pessoal não autorizado ou com peças de recâmbio não homologadas pela GIMA, avarias ou vícios causados por negligência, choques, uso anormal do aparelho ou erros de instalação.

A garantia decai se o número de matrículação tiver sido cancelado ou alterado.

Os aparelhos considerados defeituosos devem ser devolvidos só e exclusivamente ao revendedor junto do qual o mesmo foi comprado. O material enviado a nós diretamente será rejeitado.

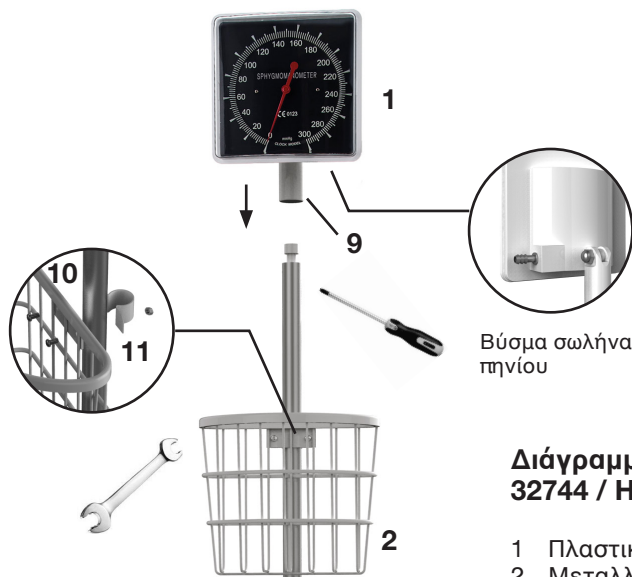

Βύσμα σωλήνα
πηγίου

Διάγραμμα συναρμολόγησης 32744 / HS-70E

- 1 Πλαστικός μετρητής (1 κομ.)
- 2 Μεταλλικό καλάθι (1 κομ.)
- 3 Τηλεσκοπικός σωλήνας (1 κομ.)
- 4 Πλαστική βάση (1 κομ.)
- 5 Μανσέτα (1 κομ.)
- 6 Κύστη (1 κομ.)
- 7 Πουάρ με πλήρη βαλβίδα (1 κομ.)
- 8 Σωλήνας πηγίου (1 κομ.)
- 9 Εσωτερική βίδα (1 κομ.)
- 10 Βίδα (2 κομ.) - Τσιμούχα (2 κομ.)
- 11 Παξιμάδι (2 κομ.) - Τσιμούχα (2 κομ.)
- 12 Βίδα (1 κομ.)
- 13 Βίδα (5 κομ.) - Τσιμούχα (5 κομ.)

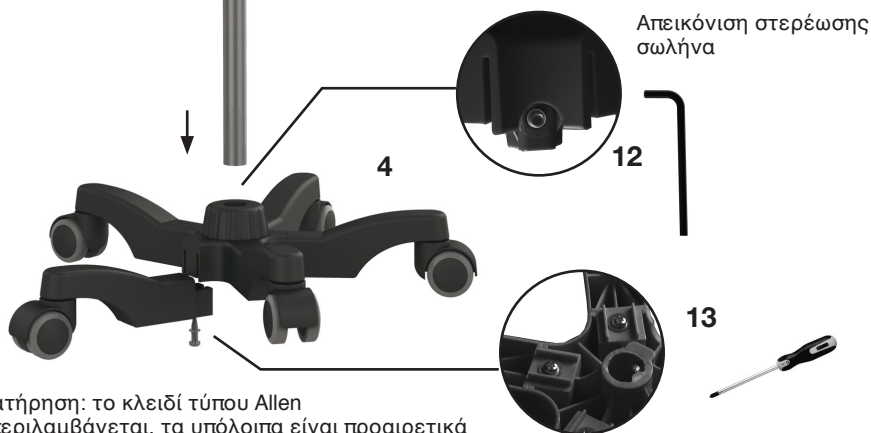

Παρατήρηση: το κλειδί τύπου Allen συμπεριλαμβάνεται, τα υπόλοιπα είναι προαιρετικά

ΧΑΡΑΧΤΗΡΙΣΤΙΚΑ

Θέλουμε να σας ευχαριστήσουμε γιατί αγοράσατε ένα σφυγμομανόμετρο ακρίβειας GIMA.

Όλα τα σφυγμομόμετρα GIMA είναι φτιαγμένα από υλικό υψηλής ποιότητας και εγγυώνται πλήρη αξιοπιστία και ακρίβεια, ακόμη και μετά από διάστημα χρόνων, αν διατηρούνται σωστά με τακτικούς ελέγχους της ρύθμισης.

Η δική μας σειρά σφυγμομανομέτρων προσφέρει πράγματι τους ίδιους βαθμούς ποιότητας όσον αφορά στα επαγγελματικά και στα οικιακά σκεύη.

Το σφυγμομόμετρο που αγοράσατε συμμορφούται με τις βασικές προδιαγραφές και τις λοιπές σχετικές διατάξεις της Οδηγίας 93/42/EEC.

ΟΔΗΓΙΕΣ



Προσέξτε, ένα σκεύος για την αυτομέτρηση της πίεσης δεν αντικαθιστά τις τακτικές ιατρικές εξετάσεις. Μονάχα ο γιατρός μπορεί να αναλύσει με ακρίβεια τα αποτελέσματα της μέτρησης.

Η αρτηριακή πίεση επηρεάζεται σημαντικά από καταστάσεις υπερεντάσεως ή σωματικής κόπωσης. Για το λόγο αυτό, καλύτερα **να κάνετε τη μέτρηση σε συνθήκες σωματικής και διανοητικής ανάπαυσης**, κρατώντας καθιστή ή ύπτια θέση, και κατά προτίμηση, πάντα την ίδια ώρα της ημέρας, μακριά από τα γεύματα.

Συνιστάται να μην κουνιέστε κατά τις φάσεις της μέτρησης και να μην φοράτε ρούχα που, πιέζοντας τον βραχίονα, να εμποδίζουν την κυκλοφορία του αίματος.

Η πίεση αλλάζει κατά τη διάρκεια της ημέρας: είναι χαμηλότερη το πρωί και υψηλότερη το βράδυ, χαμηλότερη το καλοκαίρι και υψηλότερη το χειμώνα.

ΜΟΝΤΑΡΙΣΜΑ

Η πρώτη πράξη που πρέπει να κάνετε, αφού ανοίξετε τις συσκευασίες, είναι να ελέγξετε όλα τα τεμάχια και τα εξαρτήματα από τα οποία αποτελείται το σκεύος, να ελέγξετε δηλαδή αν υπάρχουν όλα τα απαραίτητα εξαρτήματα και αν αυτά είναι σε τέλεια κατάσταση.

Τοποθετήστε το περιβραχιόνιο στο γυμνό αριστερό βραχίονα 2-3 πόντους πάνω από τη πτυχή του αγκώνα και ακουμπήστε τον αντιβραχίονα κρατώντας τον στο ίδιο ύψος με την καρδιά.

Περιβραχιόνιο με velcro: κλείστε το περιβραχιόνιο με το ειδικό σύστημα κλεισίματος.

Αν δεν υπάρχουν άλλες ενδείξεις, όλα τα σφυγμομόμετρα GIMA εφοδιάζονται με περιβραχιόνιο για ενήλικες. Κατόπιν αιτήσεως είναι διαθέσιμα και περιβραχιόνια για παχυσάρκους, περιμήρια και περιβραχιόνια για παιδιά, από πρόωρα έως 14 χρόνων.

Τοποθετήστε το ακουστικό του στηθοσκοπίου – κατά προτίμηση το δικό μας υπόδειγμα Dusa – πάνω στην αρτηρία, κάτω από το περιβραχιόνιο.

ΛΕΙΤΟΥΡΓΙΑ

1) Μετά την τοποθέτηση του περιβραχιονίου, φουσκώστε με τη βοήθεια του ελαστικού φυσητήρα έως περίπου 20 mmHg πέρα από την τιμή της ατομικής συστολικής πίεσης, δηλαδή μέχρι να κλειστεί η βραχιόνια αρτηρία (= μέγιστη τιμή). Πολύ σημαντικό είναι να κάθεται ήρεμος και ήσυχος αυτός στον οποίο μετριέται η πίεση και να έχει τον αντιβραχίονα **ακουμπισμένο στο ίδιο ύψος με την καρδιά** με την εσωτερική του πλευρά κατευθυνόμενη προς τα πάνω.

2) Για να μετρήσετε την πίεση του αίματος, γυρίστε τη βίδα ξεφουσκώματος του φυσητήρα ξεβιδώνοντας την αργά αριστερόστροφα. Η ιδανική τιμή ξεφουσκώματος θα έπρεπε να είναι γύρω στα 2-3 mmHg/sec. Οπτικός έλεγχος της ταχύτητας ξεφουσκώματος: ο δείκτης θα πρέπει να κυμανθεί στην κλίμακα με ταχύτητα μεταξύ 1 και 1,5 βαθμών το δευτερόλεπτο.

Στα υπόδειγματα με αυτόματο ξεφουσκωμα υπάρχει μια ευρεσιτεχνιακή βαλβίδα ξεφουσκώματος, η

οποία ρυθμίζει αυτόματα την ταχύτητα ξεφουσκώματος στα 2-3 mmHg/sec. Πατήστε απλώς τη βαλβίδα μέχρι το πρώτο σημείο πίεσης.

3) Ως αποτέλεσμα της βαθμιαίας αποσυμπίεσης το αίμα ξανακυκλοφορεί στην αρτηρία του βραχίονα προκαλώντας έναν πρώτο σφυγμό που γίνεται αντιληπτός καθαρά από το φωνενδοσκόπιο: η πίεση που γράφει ο δείκτης του μανομέτρου τη στιγμή που γίνεται αντιληπτός αυτός ο πρώτος κτύπος είναι η «συστολική ή μέγιστη πίεση**».**

Συστολή = μέγιστη τιμή της πίεσης που έχουμε όταν η καρδιά συσπάται και το αίμα προωθείται μέσα στα αιμοφόρα αγγεία.

Προχωρώντας στην αποσυμπίεση, οι σφυγμοί συνεχίζουν για να μειώνουν μετά μέχρι να εξαφανιστούν απότομα ή να ελαττωθούν τόσο πολύ ώστε να γίνουν ανεπαίσθητοι. Η πίεση που γράφει ο δείκτης του μανομέτρου τη στιγμή που θα εξαφανιστούν οι σφυγμοί είναι η «**διαστολική ή ελάχιστη πίεση**».

Διαστολή = ελάχιστη τιμή της πίεσης του αίματος, παρούσα όταν ο καρδιακός μύς είναι σε διαστολική φάση και ξαναγεμίζει από αίμα.

4) Τώρα ανοίξτε εντελώς τη βαλβίδα ξεφουσκώματος για να βγει αμέσως ο αέρας από το περιβραχιόνιο. Με αυτό τον τρόπο η μέτρηση της πίεσης του αίματος έχει ολοκληρωθεί.

ΣΥΝΤΗΡΗΣΗ

1. Μανόμετρο και ελαστικός φυσητήρας.

Καθάρισμα: το μανόμετρο και ο ελαστικός φυσητήρας μπορούν να καθαριστούν με υγρό πανί. Δεν χρειάζεται αποστείρωση, γιατί τα εξαρτήματα δεν έρχονται σε επαφή με το σώμα του αρρώστου.

2. Περιβραχιόνιο.

Καθάρισμα: Αφού βγάλατε τον πνεύμονα, μπορείτε να καθαρίσετε τις θήκες με υγρό πανί ή μπορείτε να τις πλύνετε με σαπούνι και κρύο νερό. Αν χρησιμοποιήσετε αυτή τη δεύτερη μέθοδο, ξεπλύντε τα περιβραχιόνια με καθαρό νερό και αφήστε τα να στεγνώσουν στον αέρα. Τα περιβραχιόνια φτιαγμένα από νάιλον δεν σιδερώνονται.

Ο πνεύμονας και οι σωλήνες μπορούν να καθαριστούν με υγρό βαμβακερό πανί.

ΕΓΓΥΗΣΗ

Η εγγύηση ισχύει για 12 μήνες από την ημερομηνία προμήθειας της GIMA.

Κατά την περίοδο ισχύος της εγγύησης θα επισκευαστούν και/ή θα αντικατασταθούν δωρεάν όλα τα εξαρτήματα που είναι ελαττωματικά από εξακριβωμένες κατασκευαστικές αιτίες, εκτός από τις δαπάνες εργασίας, μετάβασης, μεταφοράς, συσκευασίας, κτλ. Αποκλείονται από την εγγύηση τα εξαρτήματα που φθείρονται όπως εκείνα τα φτιαγμένα από καουτσούκ ή από PVC.

Καμία αποζημίωση δεν μπορεί να ζητηθεί για την αχρησία του σκεύους.

Εξάλλου η αντικατάσταση ή η επισκευή που πραγματοποιήθηκε κατά τη διάρκεια της εγγύησης δεν επιμηκύνουν τη διάρκεια της εγγύησης.

Η εγγύηση δεν ισχύει στις εξής περιπτώσεις: επισκευή φτιαγμένη από μην εξειδικευμένο προσωπικό ή με εξαρτήματα, μην εγκεκριμένα από τη GIMA, βλάβες ή προβλήματα προκαλούμενα από αμέλεια, χτυπήματα, ανώμαλη χρήση του σκεύους ή λάθη εγκατάστασης.

Η εγγύηση δεν ισχύει αν ο αριθμός μητρώου αποδεικνύεται ότι έχει αφαιρεθεί ή είναι σβησμένος ή αλλαγμένος.

Τα σκεύη που θεωρούνται ελαττωματικά πρέπει να επιστρέφονται μόνο και μονάχα στον μεταπωλητή από τον οποίο αγοράστηκαν. Θα απορριφθούν τα σκεύη σταλμένα κατευθείαν σε μας.