

**CE 0123** Declaration of conformity • Certificat de conformité • Declaración de conformidad • Konformitätserklärung • Dichiarazione di conformità • Overensstemmelsesattest • Försäkran om överensstämmelse • Konformitetserklæring • Vaatimuksenmukaisuusvakuutus • Verklaring van overeenkomst • Declaração de conformidade • Δήλωση Συμβατότητας

- GB** The equipment for measuring length **seca 417** meets the applicable requirements of Directive 93/42/EEC (class I with measuring function) on medical products.  
Batch no.: see ID plate
- F** Appareil de mesure à fonctionnement **seca 417** satisfait aux exigences de la directive 93/42/CEE (classe 1 avec fonction de mesure) sur les dispositifs médicaux.  
N° de lot : voir plaque signalétique
- E** Equipo para medición longitudinal **seca 417** cumple las exigencias básicas de la Directiva 93/42/CEE (clase I con función de medición) sobre productos médicos.  
N° de lote: véase placa de marca de identificación
- D** Das Längenmessgerät **seca 417** erfüllt die grundlegenden Anforderungen der Richtlinie 93/42/EWG (Klasse I mit Messfunktion) über Medizinprodukte.  
Chargennr.: siehe Kennzeichnungsschild
- I** Lo strumento per la misura della statura **seca 417** è conforme ai requisiti vigenti della Direttiva 93/42/CEE (Classe I con funzione di misura) sui prodotti medicali.  
N. di lotto: v. la targhetta dati
- DK** Længdemåleapparatet **seca 417** opfylder de grundlæggende krav i direktiv 93/42/EØF (klasse I med målefunktion) om medicinske produkter.  
Partnr.: se mærkeskilt
- S** Längdmätinstrumentet **seca 417** uppfyller kraven i direktivet 93/42/EEG (klass I med mätfunktion) för medicinska produkter.  
Partnr.: se märkskylt
- N** Lengdemåleren **seca 417** oppfyller de grunnleggende kravene ifølge direktiv 93/42/EØS (klasse I med målefunksjon) for medisinske produkter.  
Lot nr.: Se identifikasjonsskilt
- FIN** Pituuden mittauslaite **seca 417** täyttää lääkinnällisiä laitteita koskevan direktiivin 93/42/ETY (luokka I, mitaustoinnin omaavat laitteet) vaatimukset.  
Valmistuserän numero: ks. tunnistekilpi
- NL** De lengtemeter **seca 417** voldoet aan de geldende eisen van de richtlijn 93/42/EEG (klasse I met meetfunctie) inzake medische producten.  
Chargennummer: zie etiket  
O aparelho de medição da altura **seca 417** cumpre os requisitos prescritos pela Directiva do Conselho 93/42/CEE (classe I com função de medição) sobre artigos médicos.  
N.º de carga: ver chapa de identificação
- P**
- GR** Η συσκευή μέτρησης **seca 417** εκπληρώνει όλες τις βασικές απαιτήσεις της Οδηγίας 93/42/ΕΟΚ (Κλάση Ι με λειτουργία μέτρησης) όσον αφορά στα ιατρικά προϊόντα.  
Αρ. σειράς: βλέπε πινακίδα χαρακτηριστικών

Hamburg, Dezember 2008

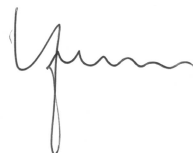

Sönke Vogel  
Geschäftsführer Finanzen & Technik  
seca gmbh & co. kg.  
Hammer Steindamm 9-25  
22089 Hamburg  
Telefon: +49 40.200 000-0  
Telefax: +49 40.200 000-50  
i: [www.seca.com](http://www.seca.com)

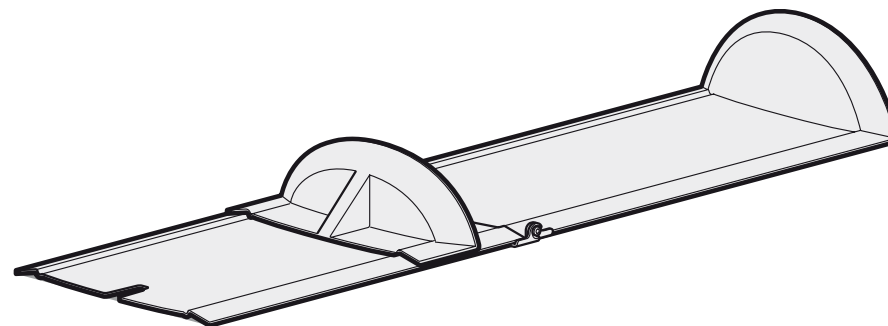

seca deutschland

Medical Scales and Measuring Systems

seca gmbh & co. kg.

Hammer Steindamm 9-25

22089 Hamburg • Germany

Phone • +49 (0)40 20 00 00 0

Fax • +49 (0)40 20 00 00 50

E-mail • [info@seca.com](mailto:info@seca.com)

All contact data under [www.seca.com](http://www.seca.com)

**seca**  
group

seca deutschland  
seca france  
seca united kingdom  
seca north america  
seca schweiz  
seca zhong guo  
seca nihon  
seca mexico  
seca austria

**seca**  
Precision for health

Before you start... • Avant d'utiliser la balance... • Preparativos... •  
 Bevor es richtig losgeht... • Prima di cominciare veramente... • Inden  
 De går i gang... • Det första du gör... • Før bruk... • Ennen kuin käytät  
 vaakaa... • Voor u kunt beginnen... • Antes de começar... • Πριν από τη  
 θέση λειτουργίας...

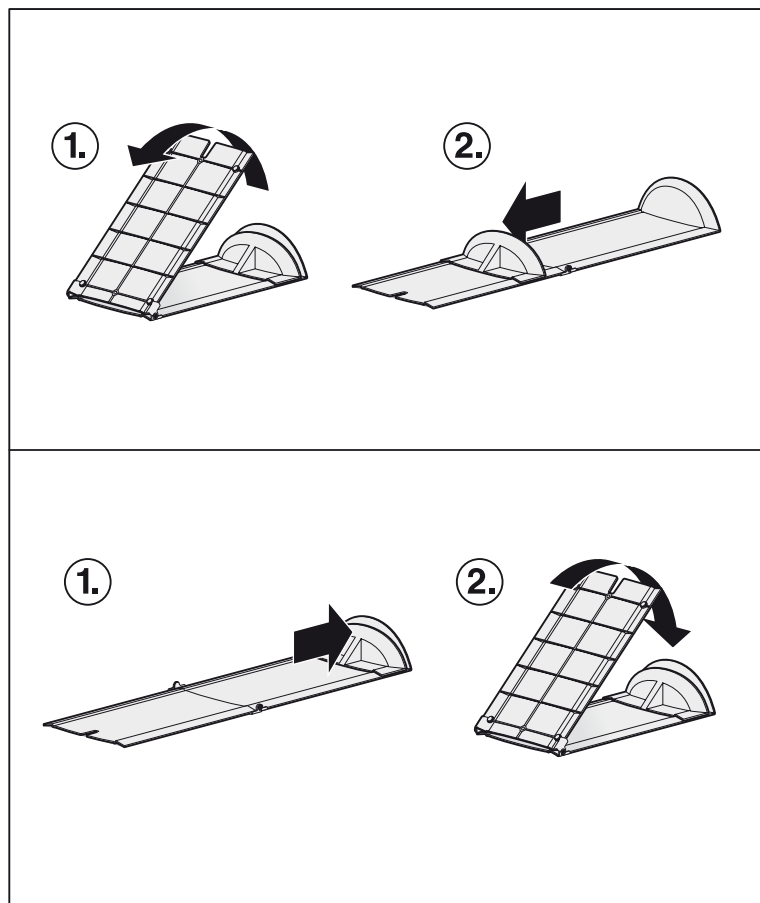

Operation/Cleaning • Utilisation/Nettoyage • Manejo/Limpieza • Bedie-  
 nung/Reinigung • Uso/Puliziy • Betjening/Rengøring • Användning/  
 Rengöring • Betjening/Rengöring • Käyttö/Puhdistus • Bediening/  
 Reiniging • Operação/Limpeza • Χειρισμός/Καθάρισμα

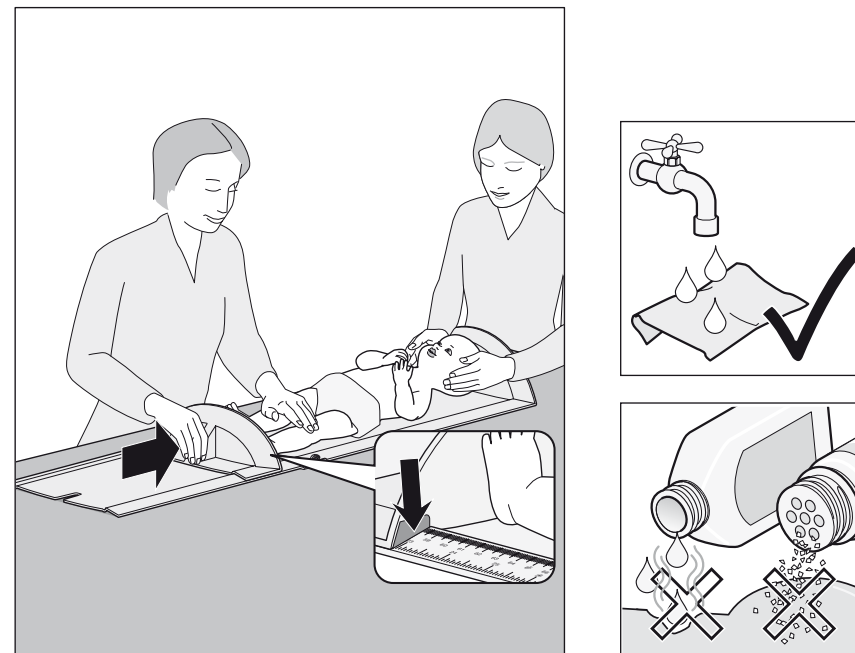

Technical data • Caractéristiques techniques • Datos técnicos • Techni-  
 sche Daten • Dati tecnici • Tekniske data • Tekniska data • Tekniske  
 data • Tekniset tiedot • Technische gegevens • Dados técnicos •  
 Τεχνικά χαρακτηριστικά

|          |       |             |           |             |        |
|----------|-------|-------------|-----------|-------------|--------|
|          |       |             |           |             |        |
| d        |       |             |           | a           | kg     |
| 2 mm     | ±5 mm | 10 - 100 cm | +10°C     | a = 310 mm  | 1,6 kg |
| 1/8 inch |       | 4 - 39 inch | ... +40°C | b = 1120 mm |        |
|          |       |             |           | c = 120 mm  |        |